



Любов ОЛЯНИЦЬКА

МАТЕМАТИКА

● Частина 2



$$S = a \cdot b$$

$$a = S : b$$

$$S = a \cdot a$$

$$\begin{array}{r} 8198 \\ - 8198 \\ \hline 102 \\ - 19 \\ \hline 16 \\ - 16 \\ \hline 3 \end{array}$$

4



4





**Державний Герб
України**



**Державний Прапор
України**

ДЕРЖАВНИЙ ГІМН УКРАЇНИ

Музика ***М. Вербицького***
Слова ***П. Чубинського***

Ще не вмерла України і слава, і воля,
Ще нам, браття молодії, усміхнеться доля.
Згинуть наші воріженьки, як роса на сонці.
Запануєм і ми, браття, у своїй сторонці.

Приспів:

Душу й тіло ми положим за нашу свободу,
І покажем, що ми, браття, козацького роду.

АРИФМЕТИЧНІ ДІЇ З БАГАТОЦИФРОВИМИ ЧИСЛАМИ

ДОДАВАННЯ ТА ВІДНІМАННЯ

$$\begin{array}{r} 14527 \\ + 16492 \\ \hline 31019 \end{array}$$

$$\begin{array}{r} \\ - 4000 \\ \\ \hline 125 \\ 3875 \end{array}$$

$$\begin{array}{r} 10575 \\ + 23367 \\ \hline 4715 \\ 38657 \end{array}$$

МНОЖЕННЯ ТА ДІЛЕННЯ

$$\begin{array}{r} 7500 \\ \times 2 \\ \hline 15000 \end{array}$$

$$\begin{array}{r} 14021 \overline{) 7} \\ - 14 \\ \hline 21 * * * * \\ - 21 \\ \hline 0 \end{array}$$

$$\begin{array}{r} 1718 \\ \times 403 \\ \hline 6872 \\ + 692354 \\ \hline 692354 \end{array}$$

$$\begin{array}{r} 4006 \\ \times 2 \\ \hline 8012 \end{array}$$

$$\begin{array}{r} 73968 \overline{) 368} \\ - 736 \\ \hline 368 \\ - 368 \\ \hline 0 \end{array}$$

ДІЛЕННЯ З ОСТАЧЕЮ



$$\begin{array}{r} 5624 \overline{) 140} \\ - 4 \\ \hline 16 \\ - 16 \\ \hline 2 \end{array}$$



ДОДАВАННЯ ТА ВІДНІМАННЯ ІМЕНОВАНИХ ЧИСЕЛ

I спосіб

$$\begin{array}{r} 2500 \\ + 915 \\ \hline 3415 \text{ (м)} \end{array}$$

$$\begin{array}{r} 24600 \\ - 9056 \\ \hline 15544 \text{ (г)} \end{array}$$

II спосіб

$$\begin{array}{r} 2 \text{ км } 500 \text{ м} \\ + 915 \text{ м} \\ \hline 3 \text{ км } 415 \text{ м} \end{array}$$

$$\begin{array}{r} 24 \text{ кг } 600 \text{ г} \\ - 9 \text{ кг } 056 \text{ г} \\ \hline 15 \text{ кг } 544 \text{ г} \end{array}$$

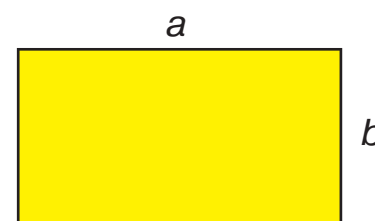

$$\begin{aligned} S &= a \cdot b \\ a &= S : b \\ b &= S : a \end{aligned}$$

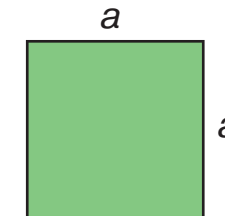

$$S = a \cdot a$$

ВИМІРЮВАННЯ ПЛОЩІ ПАЛЕТКОЮ

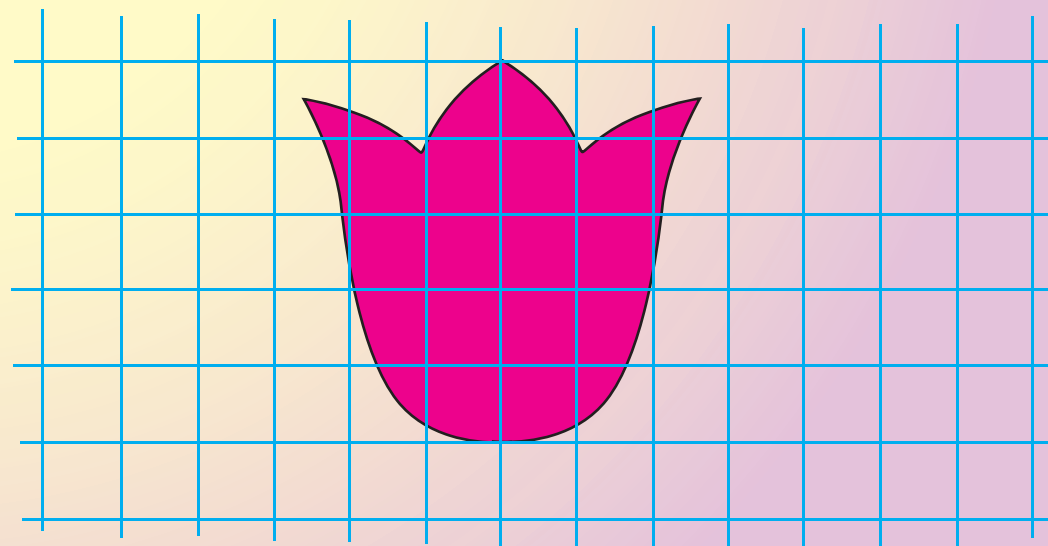

Любов Оляницька

МАТЕМАТИКА

Підручник для 4 класу
закладів загальної середньої освіти

(у 2-х частинах)

Частина 2

Рекомендовано Міністерством освіти і науки України

Київ
«Грамота»
2021

УДК 51*кл 4(075.2)

О-56

*Рекомендовано Міністерством освіти і науки України
(наказ Міністерства освіти і науки України від 16. 01. 2021 № 53)*

Видано за рахунок державних коштів. Продаж заборонено

Відповідає Типовій освітній програмі
для 3–4 класів закладів загальної середньої освіти,
розробленій під керівництвом Р. Б. Шияна

Умовні позначення



— Пригадай!



— математичний
диктант;



— Запам'ятай!



— кругові вирази;



— робота в групі;



— завдання з логічним
навантаженням;



— робота в парі;



— домашнє завдання.

Оляницька Л.

О-56 Математика : підруч. для 4 кл. закл. заг. серед. освіти
(у 2-х частинах) : Частина 2 / Любов Оляницька. — Київ :
Грамота, 2021. — 128 с. : іл.

ISBN 978-966-349-851-5

ISBN 978-966-349-853-9 (частина 2)

Навчальний матеріал підручника подано в цікавій та
доступній формі з урахуванням компетентнісного під-
ходу й сучасних методик.

Підручник містить завдання різного рівня складнос-
ті; передбачено роботи в парі та групі.

УДК 51*кл 4(075.2)

ISBN 978-966-349-851-5

ISBN 978-966-349-853-9 (частина 2)

© Оляницька Л. В., 2021

© Видавництво «Грамота», 2021



3 РОЗДІЛ

УСНІ ПРИЙОМИ МНОЖЕННЯ ТА ДІЛЕННЯ БАГАТОЦИФРОВИХ ЧИСЕЛ (ПРОДОВЖЕННЯ)

§ 72. Множення на 1000, 10 000.

Розв'язування задач вивчених типів



1. Назвіть одиниці першого класу в кожному числі.
103 529, 25 106, 902 812, 6009, 200 004, 710 000.

2. Випиши круглі числа.
9, 300, 80, 510, 80 000, 91 406, 17 410, 850 608, 190 000, 294, 280 000.



3. Розгляньте й прокоментуйте записи.

$1000 \cdot 5 = 5000$	$10\ 000 \cdot 5 = 50\ 000$
$5 \cdot 1000 = 5000$	$5 \cdot 10\ 000 = 50\ 000$
$5 \cdot 100 \cdot 10 = 5000$	$5 \cdot 100 \cdot 100 = 50\ 000$

- Скільки нулів потрібно дописати до числа праворуч, помноживши це число на 10; на 100; на 1000; на 10 000?

4. Обчисли й поясни свої дії усно.

$20 \cdot 100$	$300 \cdot 100$	$100 \cdot 4000$
$20 \cdot 1000$	$3 \cdot 10\ 000$	$1000 \cdot 600$

5. Обчисли значення виразів.

$(20 + 40) \cdot 100$	$24 \cdot 10\ 000$	$400 \cdot 10 \cdot 10$
$10\ 000 \cdot (17 - 9)$	$1000 \cdot 22$	$15 \cdot 10 \cdot 100$

6. Склади й розв'яжи задачу за схематичним рисунком.

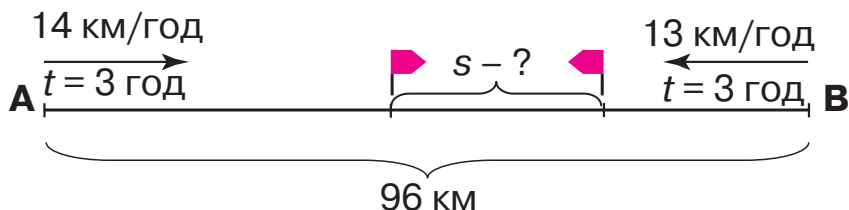



7. Хлопці спіймали 75 рибин. Скільки було хлопців, якщо всім, окрім двох, дісталоя по 11 рибин, а двом — по 10 рибин?



8. Обчисли значення виразів.

$$\begin{array}{lll} (25 - 17) \cdot 10\,000 & 28 \cdot 100 \cdot 10 & 1000 \cdot 12 \\ 100 \cdot (13 + 37) & 81 \cdot 10 \cdot 100 & 77 \cdot 10\,000 \end{array}$$

9. Із двох міст, відстань між якими становить 840 км, вирушили назустріч один одному два потяги. Швидкість першого потяга — 100 км/год, а другого — 110 км/год. Через скільки годин вони зустрінуться?

§ 73. Ділення на 1000, 10 000.

Розв'язування задач вивчених типів



10. Обчисліть «ланцюжок» виразів і дізнаєтеся, на якій висоті (у метрах) можуть літати орли.

$$200 \cdot 2 + 400 + 200 \cdot 5 + 2000 + 500$$



- Голуби можуть літати на висоті 100 м. У скільки разів вище можуть підніматись орли, ніж голуби?



11. Розгляньте й прокоментуйте записи.

$$\begin{array}{ll} 50\,000 : 1000 = 50 & 50\,000 : 10\,000 = 5 \\ 50 \text{ тис.} : 1 \text{ тис.} = 50 & 50 \text{ тис.} : 10 \text{ тис.} = 5 \\ 50\,000 : 100 : 10 = 50 & 50\,000 : 100 : 100 = 5 \end{array}$$

- Скільки нулів потрібно відкинути в записі числа праворуч, поділивши це число на 10; на 100; на 1000; на 10 000?

12. Обчисли й поясни свої дії усно.

$$\begin{array}{ll} 250\,000 : 1000 & 380\,000 : 1000 : 10 \\ 67\,000 \cdot 10 : 1000 & 900\,000 : 100 : 10 \\ 300\,000 : 10\,000 & 210 \cdot 1000 : 10\,000 \end{array}$$



13. Обчисли вирази. Установи порядок дій.

$$150 : 3 + (9789 - 4780) \cdot 100$$

$$890\,000 : 1000 : 5 + 11 \cdot 100$$

14. Відстань між двома пристанями становить 204 км. Буксир долає цю відстань за 17 год. За скільки годин подолає цю відстань катер, якщо його швидкість на 22 км/год більша, ніж швидкість буксира?
15. Склади й розв'яжи задачу за схематичним рисунком.

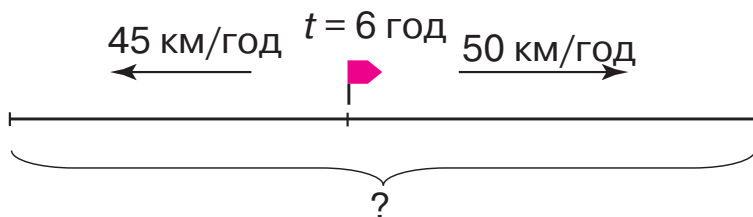

16. Господар розбив город завширшки 8 м на 4 квадратні грядки так, щоб між грядками та навколо них була доріжка завширшки 1 м. Яка довжина цього городу?

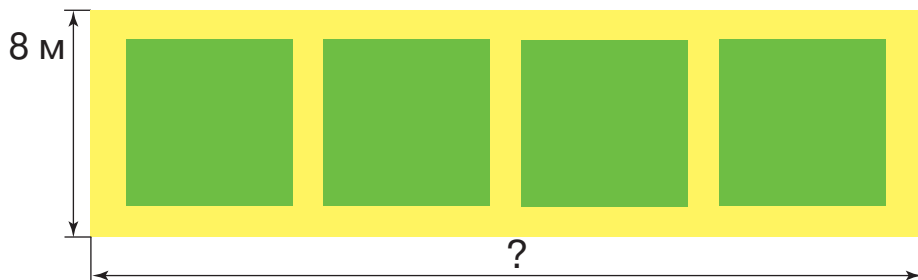

17. Обчисли вираз. Установи порядок дій.

$$648 : 9 \cdot 100 - (670\,000 + 30\,000) : 10\,000$$

18. Рейсовий автобус проїхав 292 км асфальтованою дорогою за 4 год, а 78 км — ґрунтовою дорогою за 2 год. На скільки кілометрів швидкість руху автобуса по ґрунтовій дорозі менша, ніж по асфальтованій?

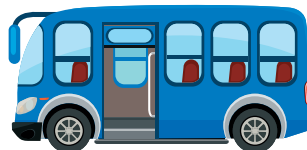



§ 74. Множення круглого числа на одноцифрове (50 000 · 5, 3600 · 3). Задачі на рух



19. Обчисліть усно.

Збільште в 1000 разів	400	50	10	45	2	180
Зменште в 1000 разів	25 000	500 000	8000	49 000	107 000	4000

20. Обчисли зручним способом.

$$15 + 15 + 30 + 15 + 15 + 30 \quad 100 + 100 + 50 + 50 + 100$$

21. Обчисли добуток зручним способом.

$$2 \cdot 19 \cdot 5 \quad 50 \cdot 7 \cdot 6 \cdot 2$$

22. Обчисли й поясни свої дії усно.

$$\begin{array}{lll} 4 \cdot 10\,000 & 12 \cdot 10\,000 & 401 \cdot 1000 \\ 247 \cdot 1000 & 381 \cdot 100 & 5030 \cdot 10 \end{array}$$



23. Розгляньте й поясніть усні прийоми обчислень.

I спосіб: $300 \cdot 2 = 3 \text{ сот.} \cdot 2 = 6 \text{ сот.} = 600$

II спосіб: $300 \cdot 2 = (3 \cdot 100) \cdot 2 = (3 \cdot 2) \cdot 100 = 600$

I спосіб: $3000 \cdot 2 = 3 \text{ тис.} \cdot 2 = 6 \text{ тис.} = 6000$

II спосіб: $3000 \cdot 2 = (3 \cdot 1000) \cdot 2 = (3 \cdot 2) \cdot 1000 = 6000$

I спосіб: $270 \cdot 3 = 27 \text{ дес.} \cdot 3 = 81 \text{ дес.} = 810$

II спосіб: $270 \cdot 3 = (200 + 70) \cdot 3 = 200 \cdot 3 + 70 \cdot 3 = 600 + 210 = 810$

24. Обчисли й поясни свої дії усно.

$$\begin{array}{lll} 5000 \cdot 5 & 120 \cdot 2 & 6100 \cdot 5 \\ 7000 \cdot 6 & 410 \cdot 4 & 3600 \cdot 6 \end{array}$$

25. Турист їхав 2 год потягом, швидкість якого — 50 км/год. Після цього туристові залишилося проїхати автобусом відстань у 3 рази більшу за ту, яку він уже подолав. Скільки кілометрів мав проїхати турист автобусом?



26. Обчисли значення виразів.

$45 \cdot 10\,000$

$300 \cdot 8$

$3200 \cdot 7$

$765 \cdot 100$

$810 \cdot 2$

$2340 \cdot 2$

27. З одного аеропорту в протилежних напрямках вилетіли два літаки. Швидкість першого літака становить 245 км/год, а швидкість другого — на 20 км/год більша. Яка відстань буде між ними через 2 год?

§ 75. Ділення круглого числа на одноцифрове (8000 : 4, 64 000 : 4). Задачі на рух

28. Обчисли. До кожної рівності на множення склади по дві рівності на ділення.

$90 \cdot 7$

$270 \cdot 3$

$2100 \cdot 4$



29. Обчисліть значення виразів.

$52 : 1$

$507 : 507$

$25 \cdot 1000$

$7000 : 1000$

$0 : 27$

$249 : 1$

$14 \cdot 10\,000$

$390\,000 : 10\,000$



30. Розгляньте й поясніть усні прийоми обчислень.

$800 : 4 = 8 \text{ сот.} : 4 = 2 \text{ сот.} = 200$

$420 : 6 = 42 \text{ дес.} : 6 = 7 \text{ дес.} = 70$

$360 : 4 = (36 \cdot 10) : 4 = (36 : 4) \cdot 10 = 90$

$600 : 4 = (400 + 200) : 4 = 100 + 50 = 150$

31. Обчисли й поясни свої дії усно.

$60\,000 : 6$

$810 : 9$

$9000 : 3$

$6300 : 9$

$350 : 5$

$900 : 6$

$42\,000 : 7$

$700 : 5$

32. Із двох залізничних станцій, відстань між якими становить 910 км, одночасно назустріч один одному вирушили два електропотяги. Через 5 год вони зустрілися. Швидкість першого електропотяга становить 87 км/год. Знайди швидкість другого електропотяга. Виконай схематичний рисунок до задачі та склади вираз для її розв'язування. Склади й розв'яжи обернену задачу, у якій потрібно дізнатися, через скільки годин електропотяги зустрінуться.



33. Із села до міста, відстань між якими становить 48 км, виїхав велосипедист. Одночасно назустріч йому з міста виїхав тракторист. Швидкість велосипедиста дорівнює 14 км/год, а швидкість тракториста — 10 км/год. Через скільки годин вони зустрінуться? Розв'яжи задачу, склавши вираз.



34. Покупець придбав по пів кілограма цукру, печива, пряників і цукерок. Знайди масу всієї покупки.



35. Обчисли значення виразів.

$$\begin{array}{lll} 560 : 7 & 80\,000 : 2 & 8240 : 2 \\ 180 : 4 & 120\,000 : 6 & 630 : 6 \end{array}$$

36. Із двох міст одночасно назустріч один одному виїхали велосипедист і мотоцикліст. Через 3 год вони зустрілися. Велосипедист їхав зі швидкістю 10 км/год, а мотоцикліст — 50 км/год. Знайди відстань між містами.

§ 76. Множення та ділення круглого числа на одноцифрове. Задачі на рух



37. На скільки потрібно зменшити число 9847, щоб у розряді одиниць отримати цифру 2, у розряді десятків — цифру 1, у розряді сотень — цифру 3 і в розряді тисяч — цифру 5?



38. Розгляньте й поясніть усні прийоми обчислень у зразку. Обчисліть значення виразів.

$$\begin{array}{ll} 6 \cdot 9 = 54 & 600 \cdot 9 = 6 \text{ сот.} \cdot 9 = 54 \text{ сот.} = 5400 \\ 28 : 4 = 7 & 2800 : 4 = 28 \text{ сот.} : 4 = 7 \text{ сот.} = 700 \\ 24 \cdot 2 = 48 & 24\,000 \cdot 2 = 24 \text{ тис.} \cdot 2 = 48 \text{ тис.} = 48\,000 \\ 39 : 3 = 13 & 39\,000 : 3 = 39 \text{ тис.} : 3 = 13 \text{ тис.} = 13\,000 \end{array}$$

$$\begin{array}{lll} 600 \cdot 4 & 5600 : 8 & 27\,000 \cdot 3 \\ 900 \cdot 7 & 8100 : 9 & 58\,000 : 2 \end{array}$$

39. Обчисли й поясни свої дії усно.

$$\begin{array}{llll} 6300 : 3 & 13\,100 \cdot 4 & 810 : 3 & 75\,000 : 5 \\ 6400 : 8 & 4200 \cdot 5 & 320 \cdot 4 & 45\,000 \cdot 2 \end{array}$$





40. Знайди значення виразів. Виконай кожну дію письмово.
 $(84\ 000 - 200 \cdot 2) + 960 : 3$ $(4000 + 12\ 000 : 4) - 20 \cdot 5$

41. Розв'яжи задачі. Розв'язуючи кожну наступну задачу, використовуй дані попередніх задач.

- 1) Велосипедистка проїжджає за годину 20 км, а мотоцикліст — у 3 рази більше. Скільки кілометрів проїжджає за годину мотоцикліст?
- 2) Яка відстань буде між велосипедисткою та мотоциклістом через 3 год, якщо вони виїдуть одночасно з одного населеного пункту й рухатимуться в протилежних напрямках?
- 3) Яка відстань буде між велосипедисткою та мотоциклістом через 3 год, якщо вони виїдуть одночасно назустріч один одному з різних населених пунктів, відстань між якими становить 320 км?

42. Із Харкова до Запоріжжя виїхав мотоцикл. Одночасно назустріч йому із Запоріжжя виїхав моторолер. Мотоцикл їхав зі швидкістю 50 км/год, а моторолер — 30 км/год. Через 3 год вони зустрілися. Яка відстань між містами? Розв'яжи задачу, склавши вираз.

 43. У фермера є 504 л вершків. Скільки з них можна виготовити масла, якщо з кожних 3 л вершків виходить 2 кг масла?

 44. Знайди значення виразу. Виконай кожну дію письмово.
 $(5000 - 500 \cdot 4) + 690 : 3 : 2$

45. Два вершники рухалися назустріч один одному. Швидкість руху першого вершника — 12 км/год, а швидкість другого — 14 км/год. На скільки кілометрів вершники наблизяться один до одного через 2 год?

§ 77. Множення та ділення круглого числа на одноцифрове. Задачі на рух

 46. Обчисліть «ланцюжок» виразів і дізнаєтеся, скільки квітів має облетіти одна бджола, щоб зібрати 100 кг меду.



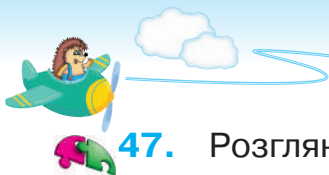

47. Розгляньте діаграму, що відображає результати опитування населення про те, чи безпечний інтернет. Використавши числові дані діаграми, складіть і розв'яжіть усно задачі. Визначте загальну кількість опитаних.

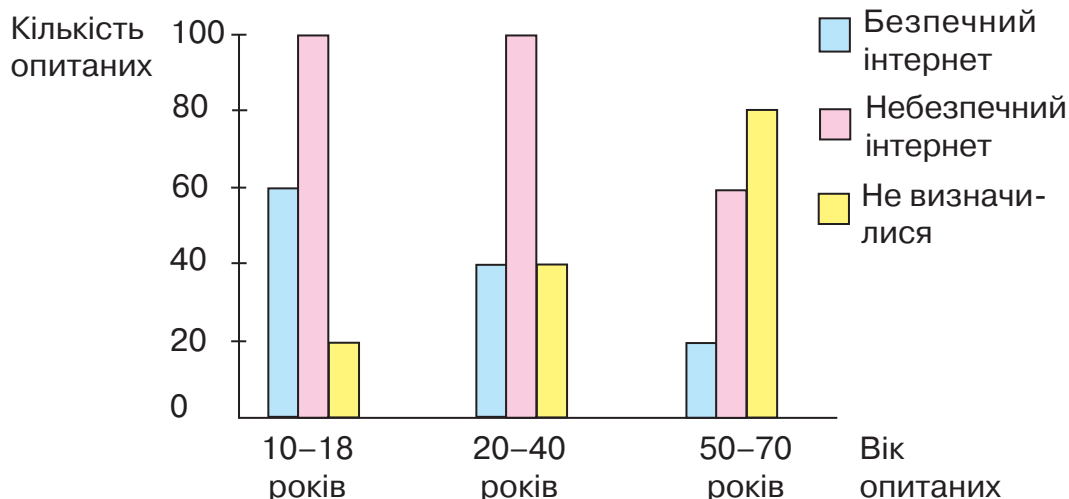

48. Знайди значення виразів зі змінною.

$$63\,000 : a, \text{ якщо } a = 7, 9; \quad 3200 : b, \text{ якщо } b = 8, 4;$$
$$23\,000 \cdot a, \text{ якщо } a = 3, 8; \quad 6000 \cdot b, \text{ якщо } b = 5, 7.$$

49. Розв'яжи рівняння.

$$x : 5 = 13\,000 \quad y \cdot 8 = 64\,000 \quad 27\,000 : x = 27$$

50. З пункту А одночасно в протилежних напрямках виїхали два електроскутери. Швидкість руху першого електроскутера — 30 км/год, а другого — 40 км/год. Через скільки годин відстань між ними становитиме 210 км? Виконай схематичний рисунок до задачі. Склади й розв'яжи обернену задачу, у якій потрібно знайти швидкість одного з електроскутерів.

51. За течією річки за 4 год катер проплив 96 км, а проти течії за 5 год — 100 км. На скільки кілометрів швидкість катера за течією більша, ніж проти течії?



52. У кошик з яблуками поклали 17 персиків. Потім половину всіх фруктів переклали в інший кошик, після чого в першому кошику залишилося 19 фруктів. Скільки яблук було в кошику спочатку?



53. Розв'яжи рівняння.

$$x : 4 = 21\ 000 \quad y \cdot 7 = 4900 \quad 9000 : x = 90$$

54. Відстань у 288 км теплохід пройшов за течією річки за 9 год. За скільки годин він подолає цю відстань проти течії, якщо швидкість руху проти течії на 8 км/год менша, ніж за течією?

§ 78. Ділення круглого числа на кругле (8000 : 400, 8400 : 400). Задачі на рух



55. Обчисліть усно.

- На скільки помножили кожне число?

$$30 \cdot ? = 3000 \quad 12 \cdot ? = 120 \quad 370 \cdot ? = 37\ 000 \quad 8 \cdot ? = 80\ 000$$

- На скільки поділили кожне число?

$$5000 : ? = 50$$

$$5200 : ? = 520$$

$$700\ 000 : ? = 7000$$

$$950\ 000 : ? = 9500$$

56. Виконай обчислення за зразком із поясненням.

$$390 : (10 \cdot 3) = (390 : 10) : 3 = 39 : 3 = 13$$

$$760 : (10 \cdot 4) \quad 8400 : (100 \cdot 6) \quad 91\ 000 : (1000 \cdot 7)$$



57. Розгляньте записи й поясніть усні прийоми обчислень.

$$900\ 000 : 3000 = 900\ 000 : (1000 \cdot 3) = (900\ 000 : 1000) : 3 = 900 : 3 = 300$$

$$\text{Отже, } 900 \underline{000} : 3 \underline{000} = 900 : 3 = 300.$$

$$640\ 000 : 40\ 000 = 640\ 000 : (10\ 000 \cdot 4) = (640\ 000 : 10\ 000) : 4 = 64 : 4 = 16$$

$$\text{Отже, } 640 \underline{000} : 40 \underline{000} = 64 : 4 = 16.$$



Під час ділення круглого числа на кругле можна в обох числах відкинути стільки нулів, скільки їх є в дільнику.

58. Обчисли й поясни свої дії усно.

$$48\ 000 : 400$$

$$630\ 000 : 3000$$

$$360\ 000 : 90$$

$$35\ 000 : 500$$

$$720\ 000 : 900$$

$$240\ 000 : 80$$



59. Обчисли й порівняй вирази ($>$; $<$; $=$).

$$560\,000 : 700 \bigcirc 56\,000 : 70$$

$$4400 : 200 + 40 \bigcirc 4400 : 20 - 40$$

$$360\,000 : 4000 \bigcirc 360\,000 : 400$$

60. Швидкість літака дорівнює 800 км/год, а швидкість потяга — 60 км/год. Доповни умову задачі й постав запитання так, щоб її можна було розв'язати виразом $800 \cdot 2 - 60 \cdot 10$. Розв'яжи задачу.

61. У Північній Америці та в Мексиці росте дерево авокадо, або «алігаторова груша». Плід авокадо, подібний до груші, має в середньому масу 400 г. З одного дерева зібрали 200 кг плодів. Скільки було на цьому дереві плодів авокадо?



62. Обчисли значення виразів.

$$60\,000 : 200$$

$$120\,000 : 600$$

$$4500 : 500$$

$$760\,000 : 40\,000$$

$$20\,000 : 5000$$

$$960\,000 : 300$$

63. Склади задачу за таблицею. Розв'яжи її.

Рухомий об'єкт	v	t	s
Човен	100 м/хв	?, однаковий	1000 м
Плавець	?		400 м

§ 79. Ділення круглого числа на двоцифрове (6400 : 16). Задачі на рух



64. Прочитайте числа. Назвіть, що означає цифра 7 у кожному числі.

27 000, 201 700, 709 000, 211 070, 370 120,

611 017, 427 362.



65. Обчисли кругові вирази.

$$80\ 000 : 4000$$

$$20\ 000 : 50$$

$$20 \cdot 1000$$

$$400 : 8$$

$$50 \cdot 40$$

$$2000 \cdot 40$$

66. Обчисли усно. Поясни спосіб обчислень.

$$75 : 15$$

$$66 : 22$$

$$93 : 31$$

$$48 : 12$$

$$75 : 25$$

$$84 : 42$$

$$28 : 14$$

$$100 : 25$$



67. Розгляньте й поясніть усні прийоми обчислень.

$$6400 : 16 = (64 \cdot 100) : 16 = (64 : 16) \cdot 100 = 4 \cdot 100 = 400$$

$$91\ 000 : 13 = (91 \cdot 1000) : 13 = (91 : 13) \cdot 1000 = 7 \cdot 1000 = 7000$$

68. Обчисли й поясни свої дії усно.

$$320\ 000 : 16$$

$$51\ 000 : 17$$

$$78\ 000 : 26$$

$$75\ 000 : 25$$

$$84\ 000 : 28$$

$$7200 : 24$$

69. Розв'яжи рівняння.

$$28\ 000 : x = 14$$

$$y \cdot 27 = 5400$$

$$68\ 000 : x = 34$$

70. З Києва до Одеси виїхав швидкий потяг. Одночасно назустріч йому з Одеси виїхав пасажирський потяг. Швидкість пасажирського потяга дорівнює 50 км/год, а швидкого — на 15 км/год більша. Через 4 год вони зустрілися. Яка відстань між Києвом та Одесою?



71. Обчисли значення виразів.

$$69\ 000 : 23$$

$$88\ 000 : 44$$

$$5700 : 19$$

$$96\ 000 : 32$$

$$56\ 000 : 28$$

$$5200 : 26$$

72. Із двох населених пунктів, відстань між якими становить 66 км, виїхали одночасно назустріч один одному два вершники. Перший вершник рухався зі швидкістю 10 км/год, а другий — 12 км/год. Через скільки годин вони зустрілися?





§ 80. Прийоми множення та ділення круглих чисел. Задачі на рух



73. Обчисліть усно.

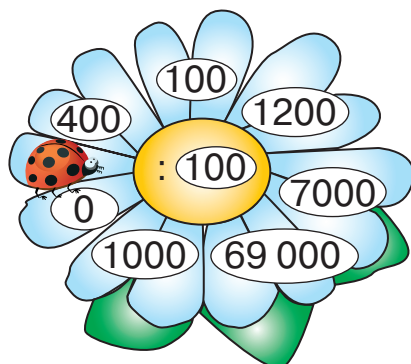
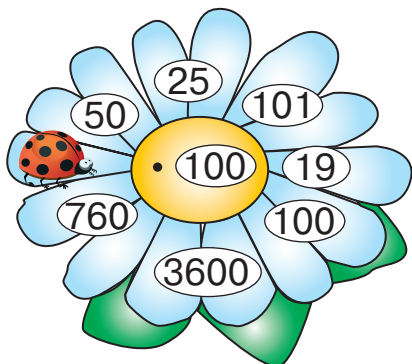

74. Обчисли й поясни свої дії усно.

$$42\,000 : 7 \quad 720 : 3 \quad 21\,300 : 3 \quad 250\,000 : 500$$

$$9600 : 3 \quad 130 \cdot 4 \quad 2300 \cdot 5 \quad 450\,000 : 15$$

75. Розв'яжи рівняння.

$$x \cdot 400 = 48\,000 \quad y \cdot 7 = 49\,000 \quad 4260 : z = 2$$

76. Знайди значення виразів. Виконай кожну дію письмово.
 $32\,000 \cdot 3 - 8000 \cdot 8$ $82\,000 + 8000 : 40 - 4200 : 2$

77. Туристи їхали на велосипедах до річки 2 год зі швидкістю 16 км/год. Потім вони пересіли в моторний човен і за 4 год подолали відстань у 5 разів більшу за ту, яку проїхали на велосипедах. З якою швидкістю рухався моторний човен?

78. Синиця з'їдає за добу дуже багато комах. Маса з'їдених за добу комах дорівнює масі синиці. За 30 днів вона з'їдає 600 г комах. Знайди масу синиці.

79. Виконай перетворення іменованих чисел.

$$205 \text{ м} = \dots \text{ см} \quad 90\,800 \text{ м} = \dots \text{ км} \dots \text{ м}$$

$$610 \text{ т} = \dots \text{ ц} \quad 41\,500 \text{ мм} = \dots \text{ см}$$

 **80.** Знайди значення виразу. Виконай кожну дію письмово.
 $340 \cdot 5 : 100 - 6 + (27\ 000 : 30 - 450)$



81. Моторолер проїхав 80 км асфальтованою дорогою за 2 год, а 66 км ґрунтовою — за 3 год. На скільки швидкість руху моторолера по ґрунтовій дорозі менша за його швидкість по асфальтованій дорозі?

§ 81. Прийоми множення та ділення круглих чисел. Задачі на рух

 **82.** Обчисліть «ланцюжок» виразів і дізнаєтеся, скільки у світі існує незалежних держав.

$$15 \cdot 4 : 6 \cdot 10 \cdot 2 - 10 + 5$$



- На материку Євразія знаходяться 93 держави. Скільки держав на інших материках?

83. Обчисли значення виразів.

$$\begin{array}{lll} 57 : 19 + 120 \cdot 7000 & 780\ 000 : 26 & 7500 \cdot 20 \\ 920 : 40 + 84 : 21 & 76\ 000 : 38 & 6300 \cdot 30 \end{array}$$

84. Знайди значення виразу. Виконай кожну дію письмово.
 $840\ 000 : 400 + (66\ 000 - 700 \cdot 8)$

85. Запиши значення змінних, за яких нерівності будуть істинними.

$$26\ 000 : a < 1300 \qquad 69\ 000 : k > 2300$$

86. Добери знаки арифметичних дій, щоб рівності стали істинними.

$$\begin{array}{ll} 64\ 000 \dots 100 \dots 8 = 80 & 40\ 000 \dots 2 \dots 20\ 000 = 1 \\ 4000 \dots 100 \dots 8 = 5 & 32\ 000 \dots 4 \dots 8000 = 1 \end{array}$$



87. З пункту А одночасно в протилежних напрямках виїхали два велосипедисти на електровелосипедах. Швидкість першого велосипедиста — 25 км/год, а другого — 23 км/год. Через скільки годин відстань між ними становитиме 96 км? Чи вистачить кожному велосипедисту зарядки на його шлях, якщо запас ходу електровелосипеда становить 50 км?



88. Лічильник пробігу в автомобілі показував 12 921 км. Через 2 год на лічильнику з'явилося число, яке читалось однаково в обох напрямках (число-паліндром). З якою швидкістю рухався автомобіль?



89. Знайди значення виразу. Виконай кожну дію письмово.
 $120\ 000 : 300 + (64\ 000 - 600 \cdot 9)$

90. Два моторолери рухалися назустріч один одному. Швидкість першого моторолера — 40 км/год, а другого — 45 км/год. На скільки кілометрів моторолери наблизяться один до одного через 2 год?

ПЕРЕВІРЯЄМО СВОЇ ДОСЯГНЕННЯ

91. У розряді сотень тисяч числа 651 932 стоїть цифра
А 9 **Б** 5 **В** 6

92. Розв'язуючи задачі на рух дією множення, знаходять
А швидкість **Б** відстань **В** час

93. Найменше з поданих чисел позначене буквою
А 100 000 **Б** 11 111 **В** 111 001

94. Після того, як у числі 4579 праворуч дописали два нулі, воно збільшилось у
А 100 разів **Б** 10 разів **В** 2 рази

95. Конус позначений буквою

А



Б



В





96. Загальна кількість десятків тисяч у числі 420 373 становить

А 20

Б 420

В 42

97. Обчисли значення виразів.

$$(30 + 40) \cdot 100$$

$$35 \cdot 10\,000$$

$$200 \cdot 10 \cdot 10$$

$$10\,000 \cdot (16 - 9)$$

$$1000 \cdot 48$$

$$21 \cdot 10 \cdot 100$$

98. Обчисли вираз. Виконай кожну дію письмово.

$$(780\,000 : 26 - 57\,000 : 19) : 100 \cdot 3$$

99. Розв'яжи рівняння.

$$x \cdot 200 = 36\,000$$

$$y \cdot 6 = 96\,000$$

$$260 : z = 13$$

100. Із двох міст назустріч один одному виїхали автобус і легковий автомобіль. Швидкість автобуса дорівнює 65 км/год, а автомобіля — на 15 км/год більша. Через 3 год вони зустрілися. Яка відстань між цими містами?

101. Автомобіль проїхав швидкісною трасою за 2 год 260 км, а містом за такий самий час — 100 км. На скільки кілометрів швидкість руху автомобіля на швидкісній трасі більша, ніж у місті?

102. Обчисли периметр кожної ділянки городу за поданим планом.

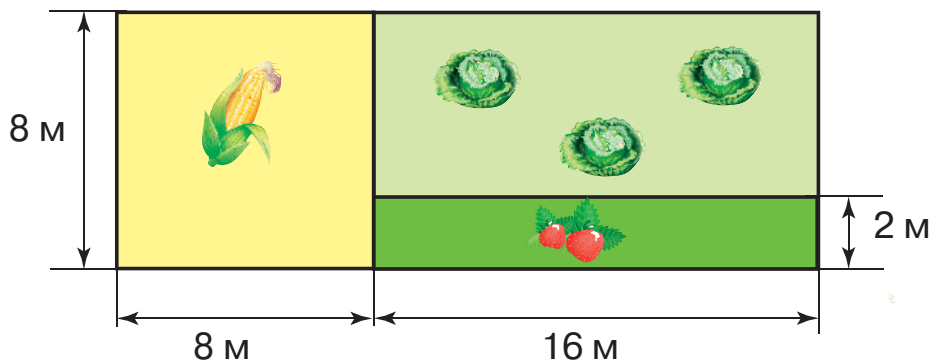



4

РОЗДІЛ

АРИФМЕТИЧНІ ДІЇ З БАГАТОЦИФРОВИМИ ЧИСЛАМИ

Письмове додавання та віднімання багатоцифрових чисел

§ 82. Письмове додавання багатоцифрових чисел. Складені задачі, які є комбінацією вивчених типів простих задач

-  **103.** Обчисліть «ланцюжок» виразів і дізнаєтеся, скільки легкових автомобілів можна розмістити на борту найпотужнішого у світі транспортного літака АН-225 «Мрія».



104. Математична розминка

- Обчисліть частку, отриману від ділення числа 824 на число, що дорівнює кількості десятків у ньому.
- Обчисліть частку, отриману від ділення числа 60 300 на число, що дорівнює кількості сотень у ньому.
- Обчисліть частку, отриману від ділення числа 8100 на число, що дорівнює сумі його розрядних одиниць.

-  **105.** Розгляньте запис і прокоментуйте послідовність виконання письмової дії додавання багатоцифрових чисел.

$$\begin{array}{r}
 14527 \\
 + 16492 \\
 \hline
 31019
 \end{array}$$

- 106.** Виконай додавання письмово. Прокоментуй свої дії.

$2135 + 2354$

$408\ 216 + 35\ 267$

$10\ 623 + 3286$

$73\ 144 + 24\ 825$

$348\ 581 + 561\ 229$

$28\ 920 + 4308$

- 107.** Розв'яжи рівняння. Виконай обчислення письмово.

$x - 4245 = 1542$

$y - 1734 = 2162$

$z - 2574 = 4745$



108. Розв'яжи задачі. Виконай обчислення письмово.

- 1) У першому будинку живе 1213 мешканців, а в другому — на 365 мешканців більше. Скільки мешканців живе в другому будинку?
- 2) У бібліотеці за день видали 1425 книжок. Після цього в ній залишилося ще 236 164 книжки. Скільки книжок було в бібліотеці спочатку?
- 3) До супермаркету привезли 2525 пакетів фруктового соку та 1465 пакетів овочевого соку. Скільки всього пакетів соку привезли до супермаркету?

109. У лісі росте 2457 дубів, кленів — на 122 дерева більше, ніж дубів, а осик — на 328 дерев більше, ніж кленів. Скільки осик росте в лісі?



110. Виконай додавання письмово.

$$109\ 384 + 36\ 228$$

$$89\ 106 + 11\ 274$$

$$418\ 306 + 212\ 290$$

$$78\ 430 + 9583$$

$$561\ 392 + 73\ 275$$

$$804\ 637 + 28\ 905$$

111. Маса новонародженого слоненяти становить 130 кг, що на 1870 кг менше від маси дитинчати синього кита. Знайди масу дитинчати синього кита.

**§ 83. Письмове додавання багатоцифрових чисел.
Складені задачі, які є комбінацією вивчених
типів простих задач**



112. Обчисліть «ланцюжок» виразів і дізнаєтеся, яку масу (у грамах) мав лимон, знайдений на дереві цитрусової плантації поблизу міста Кано на Сицилії (Італія).

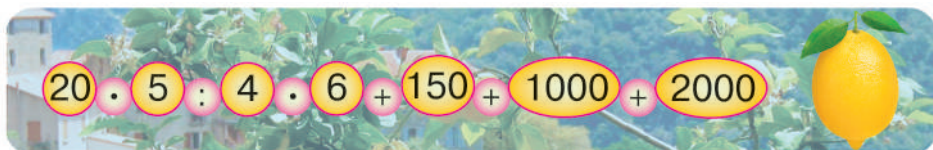

- Скільки це кілограмів і грамів? Дізнайтеся в супермаркеті (зважуванням), скільки лимонів можна придбати, купуючи 1 кг.





113. Виконай додавання письмово.

$$64\ 521 + 18\ 279$$

$$816\ 048 + 37\ 481$$

$$37\ 903 + 72\ 108$$

$$916\ 025 + 24\ 375$$

$$730\ 289 + 83\ 171$$

$$284\ 139 + 6874$$

114. Знайди значення виразів. Виконай кожну дію письмово.

$$116 \cdot 8 + 47\ 876$$

$$632\ 713 + 87 \cdot 11$$

115. Виконай перетворення іменованих чисел.

$$4\ \text{км}\ 400\ \text{м} = \dots\ \text{м} \quad 250\ 000\ \text{см} = \dots\ \text{м} \quad 27\ \text{дм} = \dots\ \text{см}$$

$$60\ 000\ \text{кг} = \dots\ \text{т} \quad 16\ \text{т}\ 7\ \text{кг} = \dots\ \text{кг} \quad 560\ \text{см} = \dots\ \text{мм}$$

116. Баржа пропливла 150 км за 5 год. Швидкість катера на 40 км/год більша. Яку відстань пропливе катер за 7 год?

117. Зі складу першого дня вивезли 14 345 кг овочів, а другого — ще 1647 кг. Після цього на складі залишилося 5360 кг овочів. Скільки кілограмів овочів було на складі спочатку?

118. Довжина прямокутної фермерської ділянки дорівнює 16 м, а ширина — 12 м. Знайди периметр цієї ділянки.



119. Знайди значення виразу. Виконай кожну дію письмово.

$$36 \cdot 25 + 108 \cdot 8 + 206\ 542$$

120. Зі складу продали 205 машин вугілля по 3 т в кожній. Скільки вугілля було на складі спочатку, якщо там залишилося 24 085 т?

§ 84. Письмове віднімання багатоцифрових чисел. Розв'язування задач вивчених типів



121. Знайдіть помилки в обчисленнях.

$$\begin{array}{r} 17\ 061 \\ +\ 5499 \\ \hline 22\ 450 \end{array}$$

$$\begin{array}{r} 37\ 159 \\ +\ 44\ 721 \\ \hline 82\ 870 \end{array}$$

$$\begin{array}{r} 64\ 525 \\ +\ 36\ 258 \\ \hline 90\ 783 \end{array}$$

$$\begin{array}{r} 2436 \\ +\ 7456 \\ \hline 9881 \end{array}$$



122. Розгляньте запис і прокоментуйте послідовність виконання дії віднімання.

$$\begin{array}{r} \cdot 9 \ 9 \ 10 \\ 4000 \\ - 125 \\ \hline 3875 \end{array}$$

123. Постав замість крапок пропущені цифри.

$$\begin{array}{r} 19\ 000 \\ - 6328 \\ \hline \dots 72 \end{array} \qquad \begin{array}{r} 220\ 000 \\ - 31\ 422 \\ \hline 188 \dots \end{array}$$

124. Виконай віднімання письмово. Прокоментуй свої дії.

$$\begin{array}{l} 35\ 284 - 13\ 574 \qquad 45\ 257 - 3486 \qquad 70\ 000 - 44\ 196 \\ 57\ 375 - 34\ 266 \qquad 87\ 201 - 56\ 411 \qquad 98\ 000 - 69\ 345 \\ 68\ 124 - 4415 \qquad 9693 - 7564 \qquad 80\ 000 - 62\ 118 \end{array}$$

125. Розв'яжи задачі. Виконай обчислення письмово.

1) Алла відняла від числа 17 354 задумане число й отримала число 11 185. Яке число задумала Алла?

2) У кінотеатрі 2435 місць. Після того, як більшу частину місць глядачі вже зайняли, залишилися вільними ще 580 місць. Скільки місць зайняли глядачі?

126. Розв'яжи рівняння. Виконай обчислення письмово.

$$(12\ 452 + 5813) - x = 11\ 539$$

$$x + (3000 - 1419) = 2531$$

$$x - (32\ 452 + 12\ 158) = 3459$$

127. Сума трьох чисел дорівнює 30 999. Перший доданок — найбільше чотирицифрове число, другий — найменше чотирицифрове число. Знайди третій доданок.



128. Виконай обчислення письмово.

$$\begin{array}{l} 345\ 717 - 236\ 342 \qquad 710\ 000 - 621\ 212 \\ 56\ 317 - 36\ 225 \qquad 91\ 560 - 45\ 357 \end{array}$$

129. Склади задачу за коротким записом умови. Розв'яжи її.

$$\begin{array}{l} \text{I} - 1257 \\ \text{II} - 3264 \\ \text{III} - ?, \text{ на } 1239 \text{ менше} \end{array} \left. \vphantom{\begin{array}{l} \text{I} \\ \text{II} \\ \text{III} \end{array}} \right\} ? \longleftarrow \boxed{}$$



§ 85. Письмове додавання трьох доданків. Розв'язування задач вивчених типів



130. Математична розминка

- Назвіть три послідовні натуральні числа, найменшим з яких є найбільше чотирицифрове число.
- До трицифрового числа ліворуч дописали цифру 5. На скільки збільшилося це число?
- У числі 3325 праворуч дописали цифру 0. У скільки разів збільшилося це число?



131. Розгляньте, як виконують додавання трьох чисел. Прокоментуйте послідовність виконання дії додавання.

		1	1	1	
	1	0	5	7	5
+	2	3	3	6	7
		4	7	1	5
	3	8	6	5	7

132. Виконай додавання письмово. Прокоментуй свої дії.

$21\ 635 + 32\ 574 + 5436$	$150\ 673 + 37\ 284 + 230\ 016$
$567\ 190 + 14\ 348 + 4102$	$357\ 314 + 141\ 308 + 22\ 306$
$573\ 134 + 224\ 815 + 3456$	$43\ 643 + 62\ 316 + 201\ 112$

133. Розв'яжи задачі. Виконай обчислення письмово.

- 1) На елеваторі було 2703 ц пшениці та 1675 ц жита. Досипали ще 1357 ц пшениці. Скільки центнерів зерна стало на елеваторі?
- 2) До магазину квітів привезли 1239 червоних гвоздик, 1190 рожевих гвоздик і 961 білу гвоздику. Скільки всього гвоздик привезли до магазину квітів?

134. Склади й розв'яжи задачу за коротким записом умови.

р. Південний Буг — 806 км ←
 р. Дністер — ?, на 556 км довша ←
 р. Дніпро — ?, на 839 км довша ←

135. Підводний човен на глибині рухається на 8 км/год повільніше, ніж по поверхні води. За 4 год човен пройшов по поверхні води відстань 128 км. Яку відстань пройде човен за 3 год на глибині?

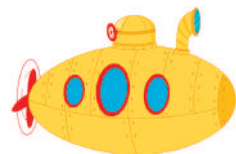

 **136.** Кожне із чотирьох коліс автомобіля проїхало 278 км. Скільки кілометрів проїхав автомобіль?

 **137.** Виконай обчислення письмово.
 $34\ 567 + 2654 + 27\ 156$ $678\ 192 + 45\ 418 + 24\ 515$

138. За перший день зі складу продали 1820 м тканини, за другий — 938 м, а за третій — 1234 м. Скільки метрів тканини продали зі складу за 3 дні?

§ 86. Письмове додавання та віднімання багатоцифрових чисел. Розв'язування задач вивчених типів

 **139.** Обчисліть «ланцюжок» виразів і дізнаєтеся, скільки існує видів дельфінів.

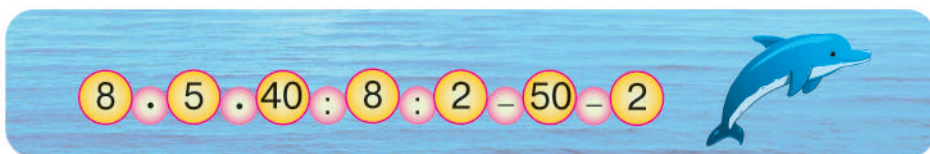

- П'ять видів дельфінів мешкає в прісних водах (річках), а решта — у водах морів та океанів (у солоній воді). Скільки видів дельфінів мешкає в морях та океанах?

140. Виконай додавання та віднімання письмово. Прокоментуй свої дії.

$$\begin{array}{r} 37\ 809 + 54\ 211 \\ 71\ 916 - 6424 \end{array} \quad \begin{array}{r} 813\ 423 - 6217 \\ 463\ 205 + 19\ 386 \end{array} \quad \begin{array}{r} 107\ 518 + 15\ 274 \\ 519\ 300 - 28\ 531 \end{array}$$

141. Знайди значення виразів. Виконай кожну дію письмово.
 $(57\ 400 - 3195) + 176\ 814$ $43\ 407 + 234\ 018 - 28\ 876$

142. За схематичним рисунком і числовими даними склади й розв'яжи задачу.

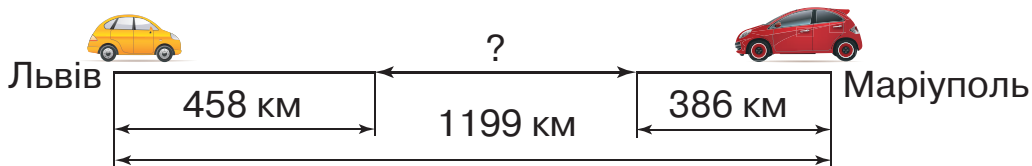



143. Сума трьох доданків дорівнює 24 509. Сума першого та другого доданків — 14 707, другого та третього — 15 800. Знайди кожний доданок. Скористайся коротким записом умови задачі.

$$\begin{array}{l} \text{I} - ? \\ \text{II} - ? \\ \text{III} - ? \end{array} \left. \vphantom{\begin{array}{l} \text{I} - ? \\ \text{II} - ? \\ \text{III} - ? \end{array}} \right\} 14\,707 \left. \vphantom{\begin{array}{l} \text{I} - ? \\ \text{II} - ? \\ \text{III} - ? \end{array}} \right\} 15\,800 \left. \vphantom{\begin{array}{l} \text{I} - ? \\ \text{II} - ? \\ \text{III} - ? \end{array}} \right\} 24\,509$$

144. Ворона летіла 3 год зі швидкістю 50 км/год, а шпак таку саму відстань пролетів за 2 год. З якою швидкістю летів шпак?

145. Периметр прямокутника дорівнює 30 см, а його ширина — 4 см. Знайди довжину прямокутника. Накресли цей прямокутник.



146. Знайди значення виразів. Виконай кожну дію письмово.
 $542\,670 - (18\,341 + 207\,319)$
 $560\,784 - 92\,456 + 10\,749$

147. Периметр прямокутника дорівнює 28 см, а його ширина — 3 см. Знайди довжину прямокутника. Накресли цей прямокутник.

§ 87. Перевірка правильності виконання дії додавання. Розв'язування задач вивчених типів



148. Запишіть п'ять чисел, які менші від числа 352 140.

149. Перевір, чи правильно визначено суми. Виконай обчислення письмово.

$$2346 + 815 + 394 = 10\,555 \qquad 788 + 4509 + 36 = 5333$$

150. Перевір, чи правильно виконано додавання за допомогою віднімання.

$$\begin{array}{r} 45\,403 \\ + 3\,267 \\ \hline 48\,660 \end{array} \qquad \begin{array}{r} 17\,694 \\ + 37\,177 \\ \hline 44\,873 \end{array} \qquad \begin{array}{r} 906\,379 \\ + 52\,521 \\ \hline 958\,900 \end{array}$$



151. Розв'яжи рівняння. Виконай обчислення письмово.

$$x - 12\,315 = 23\,244 + 4416$$

$$y - 307\,129 = 11\,940 + 9048$$

152. Знайди значення виразу зі змінною.

$$(2740 + 1298) + a, \text{ якщо } a = 6734, 973.$$

153. Після того, як із кемпінгу виїхали 1246 туристів, там залишилося 349 дітей та 856 дорослих туристів. Скільки туристів було в кемпінгу спочатку?

 **154.** Щоб зварити 1 кг м'яса, потрібно 1 год. За який час звариться пів кілограма м'яса?

 **155.** 1) Перевір, чи правильно визначено суму. Виконай обчислення письмово.

$$7184 + 5609 + 36\,251 = 48\,144$$

2) Обчисли й виконай перевірку.

$$234\,806 + 76\,136$$

$$59\,284 + 8507$$

156. Першого дня туристи проїхали 1060 км, а другого — на 140 км більше. Яку відстань подолали туристи за 2 дні?

§ 88. Перевірка правильності виконання дії додавання. Задачі на знаходження невідомого за двома різницями

 **157.** Обчисліть «ланцюжок» виразів і дізнаєтеся, скільки у світі існує мов.



45 : 3 = 15 · 2 = 30 + 100 = 130 · 2 = 260 + 200 = 460 · 3 = 1380

- У Європі розмовляють 230-ма мовами, тоді як в Азії розмовляють понад 2000-ми мов. Постав запитання до умови задачі, щоб її можна було розв'язати дією віднімання.



- 158.** Розгляньте записи й прокоментуйте послідовність виконання віднімання. Перевірте дією додавання.

$$\begin{array}{r} \cdot 910 \\ 1200 \\ - 125 \\ \hline 1075 \end{array} \quad \begin{array}{r} \cdot 9 \ 9910 \\ 270\ 000 \\ - 124\ 216 \\ \hline 145\ 784 \end{array} \quad \begin{array}{r} \cdot 9 \ 9910 \\ 60\ 000 \\ - 3602 \\ \hline 56\ 398 \end{array}$$

- 159.** Знайди значення виразу $b + (b - 505)$, якщо $b = 7700$.
- 160.** Маса звичайного бегемота становить 3 т, а карликового — у 10 разів менша. На скільки кілограмів маса звичайного бегемота більша, ніж маса карликового?
- 161.** Перша туристична група була в дорозі 6 год, а друга — 2 год. Перша група пройшла на 20 км більше, ніж друга. Скільки кілометрів пройшла кожна туристична група, якщо вони рухалися з однаковою швидкістю? Розв'яжи задачу за планом.

План розв'язування

- 1) На скільки більше часу була в дорозі перша група, ніж друга?
- 2) З якою швидкістю рухалася кожна туристична група?
- 3) Скільки кілометрів пройшла ... ?
- 4) Скільки кілометрів пройшла ... ?

- 162.** Склади задачу за коротким записом умови. Розв'яжи її.

Транспортний засіб	v	t		s	
Легковий автомобіль	?, однакова	5 год	↕ на ?	?	↕ на 140 км
Вантажний автомобіль		3 год		?	



- 163.** Обчисли. Перевір дією додавання.

$$305\ 000 - 27\ 452 \quad 810\ 700 - 36\ 649$$

- 164.** Склади задачу за коротким записом умови. Розв'яжи її.

Учасники руху	v	t		s	
I турист	?, однакова	12 год	↕ на ?	?	↕ на 35 км
II турист		7 год		?	



**§ 89. Додавання та віднімання іменованих чисел.
Задачі на знаходження невідомого
за двома різницями**

 **165.** Виконайте й поясніть математичний фокус.
Задумайте число від 1 до 5. Додайте до нього наступне
число. До результату додайте 9. Отриману суму поділіть
на 2. Відніміть задумане число. Отримаєте число 5.

166. Виконай обчислення письмово.

$$\begin{array}{r} 27\ 040 - 9546 \\ 98\ 006 + 13\ 507 \end{array} \quad \begin{array}{r} 47\ 199 + 26\ 221 \\ 179\ 235 - 78\ 456 \end{array} \quad \begin{array}{r} 700\ 000 - 235\ 408 \\ 590\ 374 + 146\ 459 \end{array}$$

167. Обчисли вирази. Виконай кожну дію письмово.

$$(16\ 840 - 420 \cdot 2) + 210 : 3 \quad (84\ 130 - 90 \cdot 4) + 960 : 6$$

 **168.** Розгляньте й поясніть письмові прийоми обчислення
іменованих чисел.

$$2\ \text{км}\ 500\ \text{м} - 917\ \text{м} = 1\ \text{км}\ 583\ \text{м}$$

$$\begin{array}{r} \text{I спосіб:} \quad 2500 \\ - \quad 917 \\ \hline 1583\ (\text{м}) \end{array}$$

$$\begin{array}{r} \text{II спосіб:} \quad 2\ \text{км}\ 500\ \text{м} \\ - \quad 917\ \text{м} \\ \hline 1\ \text{км}\ 583\ \text{м} \end{array}$$

$$24\ \text{кг}\ 600\ \text{г} - 9\ \text{кг}\ 56\ \text{г} = 15\ \text{кг}\ 544\ \text{г}$$

$$\begin{array}{r} \text{I спосіб:} \quad 24\ 600 \\ - \quad 9056 \\ \hline 15\ 544\ (\text{г}) \end{array}$$

$$\begin{array}{r} \text{II спосіб:} \quad 24\ \text{кг}\ 600\ \text{г} \\ - \quad 9\ \text{кг}\ 056\ \text{г} \\ \hline 15\ \text{кг}\ 544\ \text{г} \end{array}$$

169. Обчисли й усно поясни свої дії.

$$\begin{array}{r} 1\ \text{т} - 917\ \text{кг} \\ 5\ \text{кг} - 200\ \text{г} \end{array} \quad \begin{array}{r} 20\ \text{км} - 8\ \text{км}\ 400\ \text{м} \\ 56\ \text{м}\ 12\ \text{см} - 56\ \text{см} \end{array} \quad \begin{array}{r} 83\ \text{ц}\ 64\ \text{кг} + 86\ \text{кг} \\ 3\ \text{кг}\ 500\ \text{г} + 760\ \text{г} \end{array}$$

170. До супермаркету привезли 46 ящиків апельсинів і
36 ящиків мандаринів. Мандаринів було на 100 кг мен-
ше, ніж апельсинів. Скільки кілограмів апельсинів і
мандаринів привезли до супермаркету окремо, якщо всі
ящики із фруктами мають однакову масу?



171. Перший потяг був у дорозі 9 год, а другий — 12 год. Перший потяг проїхав на 300 км менше, ніж другий. Скільки кілометрів проїхав кожний потяг, якщо вони рухалися з однаковою швидкістю?



172. Обчисли значення виразів письмово.

$$\begin{array}{r} 4 \text{ т} - 934 \text{ кг} \\ 27 \text{ дм} - 49 \text{ мм} \end{array} \qquad \begin{array}{r} 184 \text{ км } 480 \text{ м} + 9 \text{ км } 760 \text{ м} \\ 92 \text{ кг } 800 \text{ г} + 17 \text{ кг } 450 \text{ г} \end{array}$$

173. Пустеля Атакама в Чилі (Південна Америка) — найпосушливіше місце на Землі. У певних районах цієї пустелі не було дощу з 1570 до 1971 року. Скільки років не було дощу в найпосушливіших районах пустелі Атакама?

§ 90. Закріплення письмових прийомів додавання та віднімання багатоцифрових чисел



174. Гра «Дослідники». Запишіть вирази, уставляючи пропущені цифри.

$$\begin{array}{r} 28^*6 \\ + \quad **1^* \\ \hline *1154 \end{array}$$

$$\begin{array}{r} 5^{**}3 \\ + \quad *74^* \\ \hline *0424 \end{array}$$

$$\begin{array}{r} 43^{**} \\ + \quad **25 \\ \hline *2194 \end{array}$$

175. Обчисли вирази. Виконай перевірку двома способами.

$$379\,008 + 64\,859$$

$$704\,632 - 27\,544$$

$$448\,350 - 52\,907$$

$$527\,125 + 83\,681$$

176. Порівняй іменовані числа (>; <; =).

$$97 \text{ ц } 2 \text{ кг} \bigcirc 97 \text{ ц } 20 \text{ кг}$$

$$500 \text{ м } 60 \text{ см} \bigcirc 500 \text{ м } 6 \text{ дм}$$

$$690 \text{ ц} \bigcirc 9600 \text{ кг}$$

$$670 \text{ т } 3 \text{ ц} \bigcirc 670 \text{ т } 30 \text{ кг}$$

$$32 \text{ м } 70 \text{ см} \bigcirc 3270 \text{ дм}$$

$$59 \text{ кг } 300 \text{ г} \bigcirc 5930 \text{ г}$$

177. Обчисли письмово й усно поясни свої дії.

$$22 \text{ км } 178 \text{ м} - 12 \text{ км } 439 \text{ м}$$

$$34 \text{ т } 8 \text{ ц} + 7 \text{ т } 9 \text{ ц}$$

$$165 \text{ м } 50 \text{ см} + 97 \text{ м } 68 \text{ см}$$

$$456 \text{ кг } 120 \text{ г} - 48 \text{ кг } 350 \text{ г}$$

$$17 \text{ ц } 96 \text{ кг} + 3 \text{ ц } 15 \text{ кг}$$

$$13 \text{ год } 20 \text{ хв} - 50 \text{ хв}$$



178. Склади задачу за коротким записом умови. Розв'яжи її.

Час події	Кількість книжок для одного учня	Кількість учнів		Загальна кількість книжок	
I день	?,	32	↔ на ?	?	↔ на 16 кн.
II день	однакова	36		?	

179. Дві сторони трикутника дорівнюють 136 мм і 85 мм. Обчисли третю сторону трикутника, якщо його периметр становить 300 мм.

180. У кіоску було 1180 вітальних листівок. За день продали 679 листівок. Скільки листівок залишилося в кіоску?



181. Обчисли письмово.

$$219 \text{ кг } 300 \text{ г} + 28 \text{ кг } 800 \text{ г}$$

$$51 \text{ км } 230 \text{ м} - 780 \text{ м}$$

$$8 \text{ т} - 49 \text{ ц}$$

$$5 \text{ м} + 40 \text{ дм}$$

182. У відділі канцтоварів за тиждень продали 1880 зошитів у клітинку, а в лінійку — на 890 зошитів менше. Скільки всього зошитів продали в магазині за тиждень?

§ 91. Закріплення письмових прийомів додавання та віднімання багатоцифрових чисел. Розв'язування задач вивчених типів



183. Запишіть усі шестицифрові числа, у яких є тільки цифри 8, 0 і 2. Знайдіть суму й різницю найбільшого та найменшого чисел.

184. Добери числа, щоб нерівності стали істинними.

$$1 \text{ км} > \dots \text{ м}$$

$$1 \text{ м } 3 \text{ дм} < 1 \text{ м } \dots \text{ дм}$$

$$5 \text{ ц } 4 \text{ кг} < 9 \text{ ц} - \dots \text{ ц } 4 \text{ кг}$$

$$200 \text{ л} > 400 \text{ л} - \dots \text{ л}$$

$$67 \text{ см} - \dots \text{ см} > 55 \text{ см}$$

$$27 \text{ кг} < 14 \text{ кг} + \dots \text{ кг}$$

185. Обчисли вирази. Виконай перевірку двома способами.

$$5780 + 16\,309$$

$$78\,481 - 9445$$

$$460\,000 - 38\,174$$



186. Порівняй числа. Виконай обчислення письмово.

$$49\ 600 > 31\ 700 \text{ на } \dots \qquad 537\ 127 < 867\ 170 \text{ на } \dots$$

$$4618 > 2309 \text{ на } \dots \qquad 71\ 636 < 94\ 850 \text{ на } \dots$$



Щоб порівняти два числа й дізнатися, на скільки одне число більше або менше від іншого, потрібно виконати дію

187. Розв'яжи рівняння. Виконай обчислення письмово.

$$60\ 071 + x = 87\ 000 - 4590 \qquad x - 45\ 617 = 3409 + 987$$

$$40\ 000 - x = 6914 + 15\ 708 \qquad 20\ 250 - x = 5720 + 849$$

188. У друкарні було 1 т 600 кг паперу. На видання газети витратили 550 кг паперу, а на видання дитячого журналу — 790 кг. Скільки кілограмів паперу залишилося в друкарні?

189. Із двох міст одночасно назустріч один одному виїхали мотоцикл та автобус. Швидкість автобуса — 60 км/год, а мотоцикла — на 5 км/год менша. Через 6 год вони зустрілися. Знайди відстань між містами.



190. Обчисли вирази. Виконай перевірку двома способами.

$$715\ 403 + 54\ 794 \qquad 800\ 400 - 104\ 522$$

191. На складі було 2 т 870 кг добрив. Першого дня використали 754 кг добрив, а другого — на 397 кг більше. Скільки кілограмів добрив залишилося на складі?

ПЕРЕВІРЯЄМО СВОЇ ДОСЯГНЕННЯ

192. Вираз із найбільшим результатом позначений буквою

A $203\ 472 + 42\ 900$

Б $230\ 472 - 42\ 900$

В $230\ 472 + 42\ 900$

193. Перевірка правильності обчислення виразу $518\ 640 + 22\ 419 = 541\ 059$ позначена буквою

A $22\ 419 + 541\ 059$

Б $541\ 059 - 22\ 419$

В $518\ 640 + 22\ 419$



- 194.** Перевірка правильності обчислення виразу $725\,407 - 36\,214 = 689\,193$ позначена буквою
- A** $689\,193 - 36\,214$
Б $725\,407 + 36\,214$
В $689\,193 + 36\,214$
- 195.** Рівність іменованих чисел позначена буквою
- A** $905\text{ дм} \bigcirc 90\text{ м } 5\text{ дм}$
Б $3180\text{ г} \bigcirc 31\text{ кг } 80\text{ г}$
В $20\text{ т } 6\text{ ц} \bigcirc 200\,600\text{ кг}$
- 196.** $12\text{ км} - 700\text{ м}$ дорівнює
- A** $11\,300\text{ м}$ **Б** $12\,300\text{ м}$ **В** $119\,300\text{ м}$
- 197.** Швидкість визначають формулою
- A** $v \cdot t$ **Б** $s : t$ **В** $s : v$
- 198.** Виконай обчислення письмово.
- | | | |
|---------------------|----------------------|-----------------------|
| $75\,040 - 8961$ | $49\,152 + 61\,817$ | $500\,000 - 351\,204$ |
| $82\,017 + 37\,904$ | $192\,357 - 85\,468$ | $360\,742 + 463\,587$ |
- 199.** Обчисли вирази письмово. Виконай перевірку двома способами.
- $657\,103 + 42\,967$ $753\,100 - 304\,202$
- 200.** Виконай обчислення письмово.
- $41\text{ км } 182\text{ м} - 19\text{ км } 309\text{ м}$ $83\text{ т } 3\text{ ц} + 27\text{ т } 8\text{ ц}$
 $155\text{ м } 80\text{ см} + 74\text{ м } 45\text{ см}$ $462\text{ кг } 270\text{ г} - 54\text{ кг } 450\text{ г}$
- 201.** Відстань між двома населеними пунктами становить 480 км . Половину цієї відстані автобус подолав за 3 год , а решту — за 4 год . З якою швидкістю їхав автобус на кожній ділянці дороги?
- 202.** Перший літак був у польоті 6 год , а другий — 4 год . Перший літак пролетів на 1280 км більше, ніж другий. Скільки кілометрів пролетів кожний літак, якщо вони рухалися з однаковою швидкістю?
- 203.** Периметр прямокутника дорівнює 22 см , а довжина — 8 см . Знайди ширину прямокутника. Накресли цей прямокутник.



Письмове множення та ділення багатоцифрового числа на одноцифрове

§ 92. Письмове множення багатоцифрового числа на одноцифрове. Задачі вивчених типів

-  **204.** Обчисліть «ланцюжок» виразів і дізнаєтеся, яку кількість кольорів розрізняє людське око. Спробуйте прочитати це число.

$80 \cdot 3 + 60 \cdot 3 + 100 \cdot 10 \cdot 10 \cdot 10$



-  **205.** Обчисли кругові вирази.

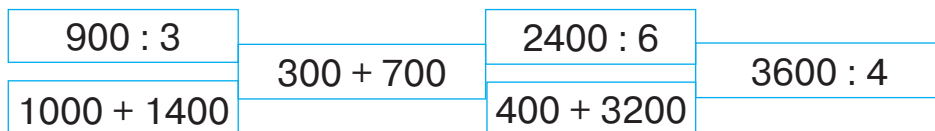

- 206.** Поясни усний прийом обчислення.

$$\begin{aligned}
 46\,372 \cdot 4 &= (40\,000 + 6000 + 300 + 70 + 2) \cdot 4 = \\
 &= 40\,000 \cdot 4 + 6000 \cdot 4 + 300 \cdot 4 + 70 \cdot 4 + 2 \cdot 4 = \\
 &= 160\,000 + 24\,000 + \dots
 \end{aligned}$$

-  **207.** Розгляньте запис і прокоментуйте послідовність виконання письмового множення.

	2	1	2			
	4	6	3	7	2	
x					4	
	1	8	5	4	8	8

- 208.** Виконай множення письмово. Прокоментуй свої дії.

$$137\,711 \cdot 6 \quad 45\,623 \cdot 4 \quad 7836 \cdot 8 \quad 134\,212 \cdot 3$$

- 209.** Розв'яжи рівняння.

$$x + 2300 = 24\,322 - 2 \quad 34\,945 - y = 5617 \cdot 4$$

- 210.** Максимальна місткість салону літака «Боїнг-747» старої модифікації становила 452 пасажирів. Із часом модифікацію літака було поліпшено й місткість салону збільшили до 568 осіб. На скільки пасажирів більше може перевезти за 4 рейси літак поліпшеної модифікації, ніж літак старої модифікації?



211. Обчисли значення виразів письмово.

$$104 \cdot 4 \quad 211\,642 \cdot 3 \quad 97\,142 \cdot 7$$

212. На заводі працює 913 жінок, а чоловіків — у 2 рази більше. Скільки всього працівників на заводі? На скільки на заводі працює більше чоловіків, ніж жінок?

§ 93. Письмове множення багатоцифрового числа на одноцифрове. Задачі вивчених типів

213. Обчисліть «ланцюжок» виразів і дізнаєтеся, скільки команд може запам'ятати собака.

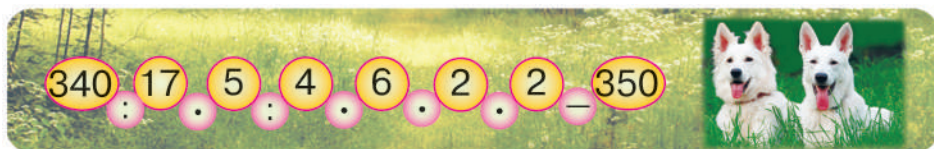

- У вас чи ваших друзів (знайомих) є собака? Скільки він знає команд?

214. Знайди значення виразів. Виконай кожну дію письмово.

$$\begin{array}{ll} 6714 \cdot 6 + 40 & 212 \cdot 3 & 81\,148 \cdot 2 - 25\,618 \cdot 3 \\ 17\,125 \cdot 8 + 28 & 786 & 4217 \cdot 6 - 3019 \cdot 2 \end{array}$$

215. Розв'яжи рівняння.

$$\begin{array}{ll} x + 3700 = 4612 \cdot 2 & y : 4 = 32\,153 \\ 815\,185 - z = 6173 \cdot 4 & x : 9 = 5287 \end{array}$$

216. Текстильна фабрика два дні поспіль виготовляла по 19 245 м лляної тканини щодня, а наступні 3 дні — по 20 425 м щодня. Скільки метрів лляної тканини виготовила фабрика за 5 днів?

217. Протягом трьох днів дитячу бібліотеку відвідали 1175 дітей. Першого та другого дня в бібліотеці побувало по 376 дітей. Скільки дітей відвідало бібліотеку третього дня?

218. Ширина прямокутника у 2 рази менша від його довжини. Обчисли периметр прямокутника, якщо його ширина дорівнює 5 см 4 мм.

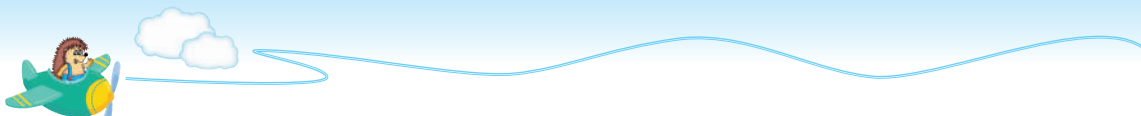

219. Знайди значення виразів. Виконай кожну дію письмово.

$$3154 \cdot 7 + 30 \quad 142 \cdot 3 \quad 17 \, 468 \cdot 4 - 12 \, 893 \cdot 3$$

220. Одна сторона прямокутника дорівнює 2 см 8 мм, а інша — у 3 рази більша. Обчисли периметр цього прямокутника.

§ 94. Площа. Порівняння об'єктів за площею. Задачі вивчених типів



221. Яка із зображених фігур «зайва»? За якою ознакою ви визначили «зайву» фігуру?

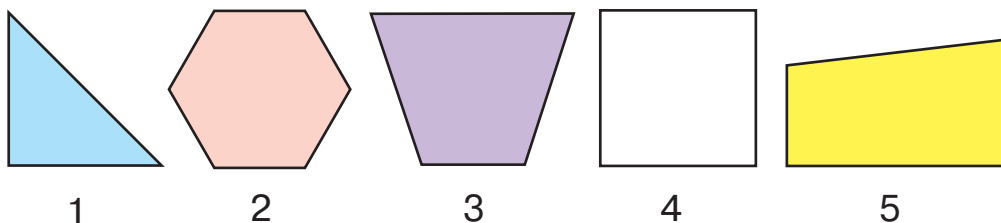

222. Який із зображених предметів займає на столі більше місця? Який найменше?



223. Розгляньте малюнки та прочитайте пояснення.



Межу многокутника утворюють його сторони. Окрім межі, многокутник має внутрішню область. Це частина площини. Вона буває більшою або меншою за розміром, тобто фігура має більшу площу або меншу площу. Наприклад, на малюнку до завдання 221 площа трикутника менша, ніж площа шестикутника. Поміркуйте, які ще фігури на цьому малюнку мають більшу площу. Як це можна визначити?



224. Визнач, яке твердження істинне, а яке хибне.

- Площа круга більша за площу трикутника ABC.
- Площа круга менша від площі трикутника ABC.
- Площа трикутника ABC дорівнює площі трикутника DOE.
- Площа трикутника ABC більша за площу трикутника DOE.

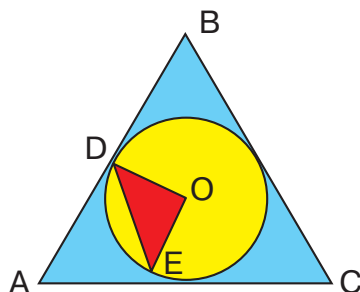

225. Знайди значення виразів. Виконай кожну дію письмово.

$$4237 \cdot 3 + 15\ 164 \cdot 5$$

$$63\ 218 \cdot 2 - 18\ 247 \cdot 2$$

$$52\ 345 \cdot 6 - 9428$$

$$16\ 164 \cdot 4 + 12\ 307 \cdot 2$$

226. Розв'яжи задачу на знаходження довжини третьої сторони трикутника за малюнком і коротким записом умови.

$$\begin{aligned} AB &= BC \\ AB &= 15 \text{ см} \\ P &= 42 \text{ см} \\ AC &= ? \end{aligned}$$

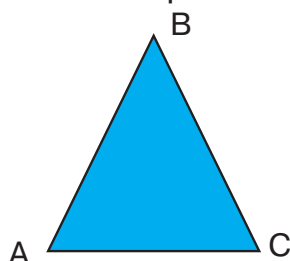

227. На складі було 2315 пакетів борошна по 2 кг у кожному. До магазинів відвезли 986 пакетів борошна. Скільки кілограмів борошна залишилося на складі?



228. Порівняй іменовані числа ($>$; $<$; $=$).

$$1 \text{ м } 47 \text{ см} \bigcirc 247 \text{ см}$$

$$5 \text{ ц } 38 \text{ кг} \bigcirc 8 \text{ ц} - 2 \text{ ц } 42 \text{ кг}$$

$$4 \text{ кг } 650 \text{ г} \bigcirc 980 \text{ г}$$

$$7 \text{ т } 480 \text{ кг} \bigcirc 6 \text{ т} + 1640 \text{ кг}$$

229. Паркова зона має форму прямокутника. Ширина паркової зони дорівнює 965 м, а її довжина — на 484 м більша. Обчисли периметр паркової зони.

$$\text{Ш.} \text{ — } 965 \text{ м}$$

$$\text{Д.} \text{ — } ?, \text{ на } 484 \text{ м більше}$$

$$\text{P} \text{ — } ?$$



§ 95. **Одиниці площі — квадратний міліметр, квадратний сантиметр, квадратний дециметр. Задачі вивчених типів**

230. Розгляньте малюнки. Назвіть предмети, які мають площу поверхні.



- Площа якого із зображених предметів, на вашу думку, найбільша?
231. Як ви вважаєте, яка із зображених фігур має найменшу площу?

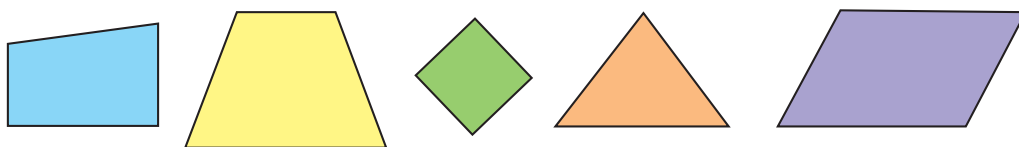

232. Площу можна не тільки порівнювати, а й вимірювати. Для цього потрібно обрати одиниці вимірювання. Одиницею площі є площа квадрата, сторона якого дорівнює одиниці довжини (одиничний квадрат). Розгляньте рисунок та ознайомтеся з інформацією про деякі одиниці площі.

Площу квадрата зі стороною 1 мм називають **квадратним міліметром**. Коротко записують — 1 мм^2 .

Площу квадрата зі стороною 1 см називають **квадратним сантиметром**. Коротко записують — 1 см^2 .

Зверніть увагу! $1 \text{ см}^2 = 10 \text{ мм} \cdot 10 \text{ мм} = 100 \text{ мм}^2$.

Площу квадрата зі стороною 1 дм називають **квадратним дециметром**. Коротко записують — 1 дм^2 .

Зверніть увагу! $1 \text{ дм}^2 = 10 \text{ см} \cdot 10 \text{ см} = 100 \text{ см}^2$.



Визначити площу фігури — означає з'ясувати, скільки в ній уміщується одиничних квадратів.

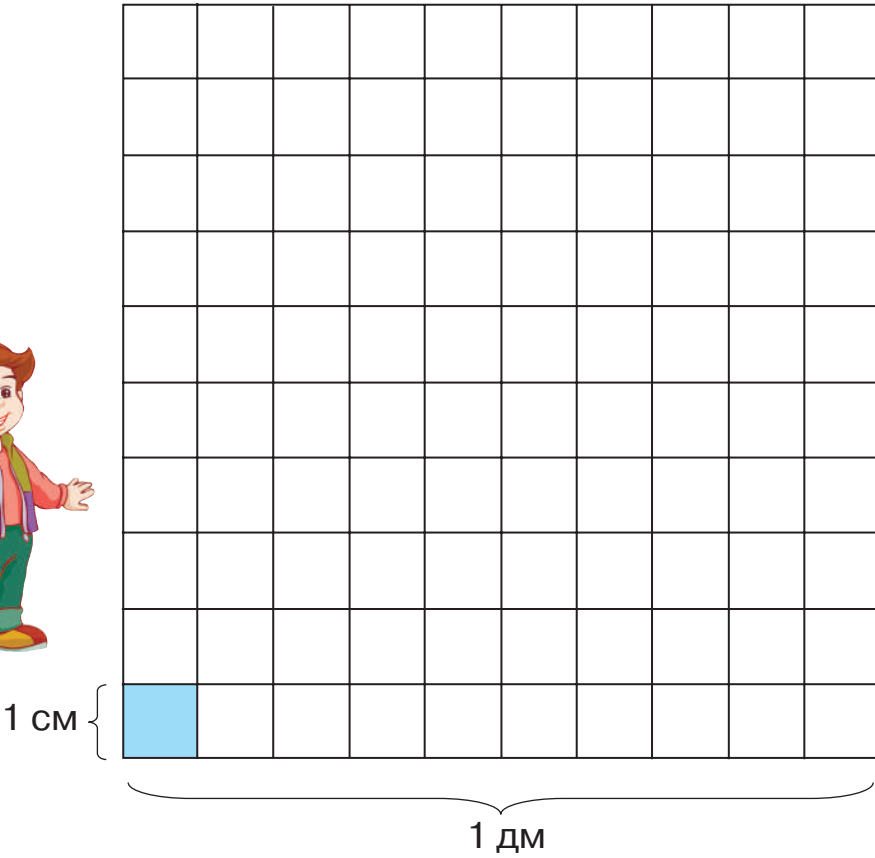

$$1 \text{ мм}^2 \xrightarrow{100} 1 \text{ см}^2 \xrightarrow{100} 1 \text{ дм}^2 \xrightarrow{100} 1 \text{ м}^2$$

 **233.** Визначте площі зображених фігур. (**Зверніть увагу!** Площу позначають латинською буквою S .)



$$S = 3 \text{ см}^2$$

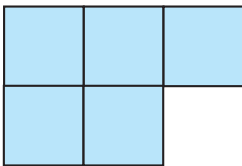
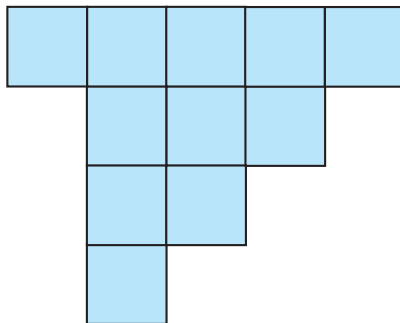



234. Порівняй іменовані числа ($>$; $<$; $=$).

$$1 \text{ см}^2 \bigcirc 1 \text{ дм}^2$$

$$1 \text{ см}^2 \bigcirc 100 \text{ мм}^2$$

$$100 \text{ дм}^2 \bigcirc 1 \text{ м}^2$$

$$10 \text{ дм}^2 \bigcirc 10 \text{ см}^2$$

$$100 \text{ см}^2 \bigcirc 1 \text{ м}^2$$

$$12 \text{ мм}^2 \bigcirc 1 \text{ дм}^2$$

235. Розв'яжи рівняння.

$$y : 5 = 15\,316$$

$$x - 7809 = 1248 \cdot 3$$

$$605\,824 - z = 21\,738 \cdot 5$$

236. Для офісу компанії придбали 3 ноутбуки вартістю 15 699 грн кожний і 2 планшети — 4299 грн кожний. На яку суму придбали техніки для офісу?



237. Під однаковими буквами «заховані» однакові цифри. Віднови записи.

$$\mathbf{АБ4 \cdot Б = 70А}$$

$$\mathbf{СЗС \cdot 6 = ДД22}$$



238. Знайди значення виразів. Виконай кожну дію письмово.

$$31\,096 \cdot 7 - 6209 \cdot 4$$

$$264\,712 + 51\,372 \cdot 5$$

239. Фермер продав на оптовому базарі 1384 кг моркви, а картоплі — у 3 рази більше. Скільки всього кілограмів овочів продав фермер?

§ 96. Знаходження площі прямокутника. Формула площі прямокутника



240. «Числова поезія». Прочитайте в ритмі частівки спочатку самостійно, а потім усі разом.

117, 117,
19, 9, 5,
117, 117,
48, 35.

330, 11,
210, 45,
116, 18,
730, 25.



241. Розгляньте малюнок. Прочитайте, як можна знайти площу прямокутника.

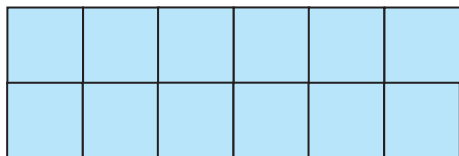

Щоб знайти площу прямокутника, потрібно поділити його на квадратні сантиметри й полічити їх. Зробити це можна трьома способами.

- 1) Послідовно полічити квадратні сантиметри. Оскільки прямокутник уміщує 12 квадратних сантиметрів, то $S = 12$ (см²).
- 2) Визначити кількість квадратних сантиметрів у всіх рядках. Оскільки в одному рядку 6 см², то у двох рядках їх — $6 \cdot 2$. Отже, $S = 6 \cdot 2 = 12$ (см²).
- 3) Визначити кількість квадратних сантиметрів у всіх стовпчиках. Оскільки в одному стовпчику 2 см², то в шести стовпчиках їх — $2 \cdot 6$. Отже, $S = 2 \cdot 6 = 12$ (см²).

 **242.** Визначте площі зображених прямокутників одним із способів, запропонованих у завданні 241. Зробіть висновок про те, як можна обчислити площу прямокутника.

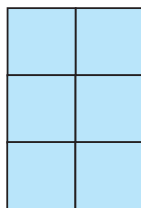
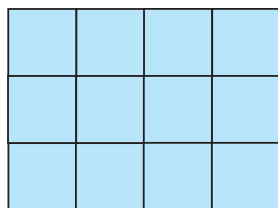

Площу прямокутника обчислюють так: $S = a \cdot b$, де a і b — довжина та ширина прямокутника.

243. Виміряй сторони прямокутника. Обчисли його площу, застосувавши формулу.

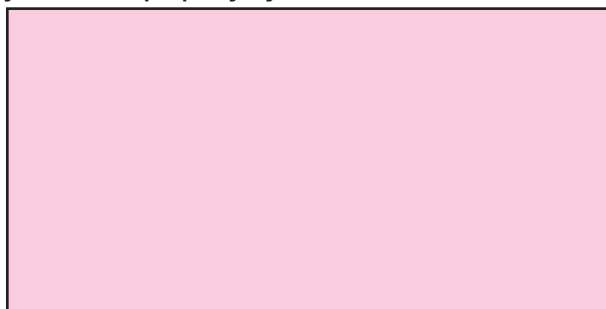



244. Обчисли периметр і площу прямокутників зі сторонами a і b .

1) $a = 7$ мм і $b = 12$ мм; 2) $a = 15$ дм і $b = 8$ дм.

245. Склади вирази та знайди їхнє значення.

- Суму чисел 18 548 і 113 217 збільш у 5 разів.
- Різницю чисел 584 998 і 458 899 збільш у 7 разів.
- Суму чисел 233 215 і 21 503 зменш у 6 разів.
- Різницю чисел 355 886 і 337 214 зменш у 4 рази.

246. Із двох міст, відстань між якими становить 300 км, одночасно назустріч один одному виїхали два легкові автомобілі. Через скільки годин вони зустрінуться, якщо швидкість першого автомобіля дорівнює 70 км/год, а швидкість другого — на 10 км/год більша?



247. Порівняй іменовані числа ($>$; $<$; $=$).

4 м 4000 см 37 м 480 мм 37 м 408 мм
7 т 5 ц 7 т 50 кг 25 мм 2 дм 4 мм

248. Побудуй прямокутник зі сторонами 3 см і 7 см. Обчисли його периметр і площу.

§ 97. Формула площі квадрата.
Одиниці площі — квадратний метр, квадратний кілометр, ар, гектар



249. На скільки квадратів зі стороною 1 см можна поділити прямокутник зі сторонами: 1) 3 см і 5 см; 2) 30 мм і 4 см; 3) a см і 4 см; 4) 6 см і b см?

- Обчисліть площу прямокутників зі сторонами: 1) 5 см і 9 см; 2) 3 дм і 10 дм; 3) 8 мм і 15 мм.
- Визначте площу кожної зображеної фігури. Яка фігура має найменшу площу? А найбільшу площу?

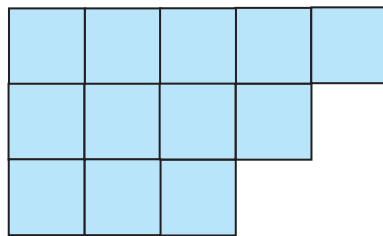
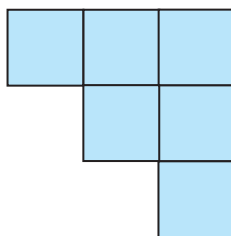
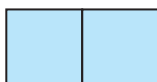



Прямокутник, у якого всі сторони рівні, називають *квадратом*.

- 250.** На скільки одиничних квадратів поділено зображений квадрат? Поміркуй, як можна обчислити його площу.

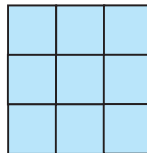

Площу квадрата обчислюють так: $S = a \cdot a$, де a — сторона квадрата.

- 251.** Вимірйай сторону кожного зображеного квадрата. Обчисли їхні площі.

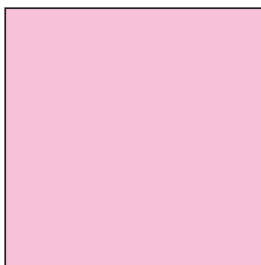

- 252.** Прочитайте інформацію про нові одиниці площі.

Площу земельних ділянок вимірюють за допомогою таких одиниць площі:

- 1 квадратний метр (1 м^2) — площа квадрата зі стороною 1 м;
- 1 ар (1 а) — площа квадрата зі стороною 10 м;
- 1 гектар (1 га) — площа квадрата зі стороною 100 м;
- 1 квадратний кілометр (1 км^2) — площа квадрата зі стороною 1 км (1000 м).



$$1 \text{ см}^2 = 100 \text{ мм}^2$$

$$1 \text{ а} = 100 \text{ м}^2$$

$$1 \text{ дм}^2 = 100 \text{ см}^2$$

$$1 \text{ га} = 100 \text{ а} = 10\,000 \text{ м}^2$$

$$1 \text{ м}^2 = 100 \text{ дм}^2 = 10\,000 \text{ см}^2$$

- 253.** Господар має сад квадратної форми. Довжина однієї сторони саду дорівнює 10 м. Обчисли площу цього саду. Запиши площу в арах.

- 254.** Знайди значення виразів. Виконай кожну дію письмово.
- $$40\,000 - 6302 \cdot 4 + 12\,325 \cdot 2$$
- $$(156\,104 - 49\,316) \cdot 3 + 7812 \cdot 6$$

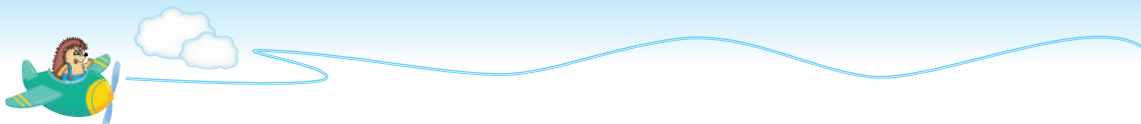

255. Знайди площу кожної ділянки за планом, поданим на малюнку.

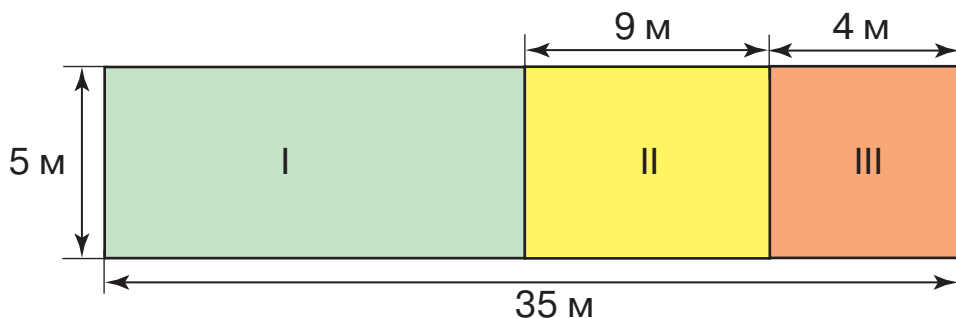

256. Знайди значення виразу. Виконай кожну дію письмово.
 $7326 \cdot 7 - (2618 \cdot 6 - 11\,400) \cdot 3$

257. Ділянку, що має форму прямокутника зі сторонами 25 м і 8 м, поділили на дві менші ділянки прямокутної форми однакового розміру. Яка площа кожної ділянки?

§ 98. Знаходження довжини однієї сторони прямокутника за відомими площею та іншою стороною



258. Випишіть тільки одиниці площі.

1 га, 1 дм, 1 мм², 1 км, 1 л, 1 т, 1 см², 1 мм, 1 дм², 1 кг, 1 м², 1 ц.

259. За допомогою яких одиниць вимірюють площу кожного із зазначених об'єктів?

Одиниця площі

1 га
1 а
1 м²
1 дм²
1 см²
1 мм²

Об'єкт

підлога класу
пелюстка ромашки
аркуш блокнота
аркуш альбому
килим
футбольне поле



260. Виміряй сторони прямокутника й обчисли його площу у квадратних міліметрах.



261. Прочитай та поясни розв'язування задачі.

$$S = 35 \text{ см}^2$$

$$a = 5 \text{ см}$$

$$b = ?$$

Розв'язування

$$35 : 5 = 7 \text{ (см)}$$

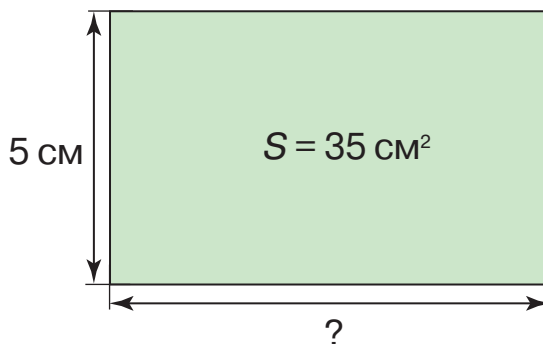

Щоб знайти довжину невідомої сторони прямокутника, треба його площу поділити на довжину відомої сторони.

$$a = S : b \text{ або } b = S : a$$

262. Площа прямокутника дорівнює 63 см^2 , а одна з його сторін — 7 см . Обчисли довжину іншої сторони прямокутника. Розв'яжи задачу, склавши рівняння.

263. Фермер посадив кукурудзу на ділянці, що має форму прямокутника, площа якого — 400 м^2 . Ширина ділянки дорівнює 8 м . Обчисли її довжину.

264. Площа земельної ділянки дорівнює 62 м^2 . Під клумбу виділили грядку, що має форму квадрата зі стороною 4 м . Ділянка якої площі залишилася?

265. Площа квадрата дорівнює 36 см^2 . Обчисли периметр цього квадрата.



266. Розв'яжи рівняння.

$$x + 27\,652 = 5367 \cdot 7$$

$$y : 4 = 4522 \cdot 5$$

267. Побудуй прямокутник, одна сторона якого дорівнює 6 см , а площа — 54 см^2 .



§ 99. Задачі на знаходження площі прямокутника й обернені до них



268. Розгляньте формули. Поясніть, що означає кожна формула.

$$a \cdot b; \quad S : a; \quad a \cdot a; \quad (a + b) \cdot 2; \quad S : b;$$

$$a \cdot 4; \quad a \cdot 2 + b \cdot 2.$$

269. Знайди площу та периметр кожного із зображених майданчиків.

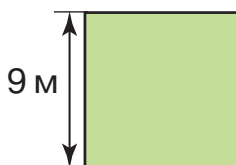
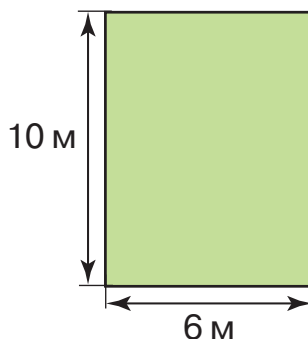
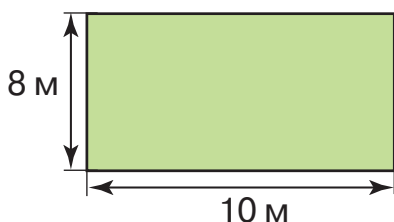

270. Побудуй прямокутник зі сторонами 11 см і 4 см. Обчисли його площу. Склади й розв'яжи дві обернені задачі.

271. Побудуй квадрат зі стороною 5 см. Обчисли його площу. Склади й розв'яжи обернену задачу.

272. Площа кімнати дорівнює 32 м^2 , а її ширина — 4 м. Обчисли довжину цієї кімнати.

273. Знайди значення виразів. Виконай кожную дію письмово.

$$24\ 116 \cdot 8 - (80\ 420 + 2513 \cdot 3)$$
$$(561\ 392 - 407\ 268) \cdot 4$$
$$76 + 23 \cdot (1050 - 441)$$

-  **274.** На скільки квадратних сантиметрів площа трикутника менша за площу квадрата?

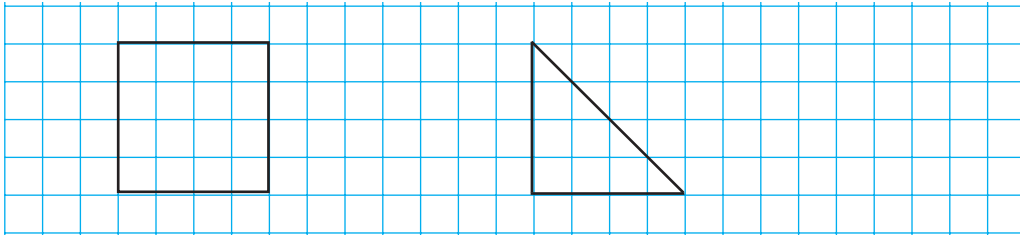

-  **275.** Знайди значення виразу. Виконай кожну дію письмово.
 $61\,419 \cdot 9 - 33\,726 \cdot 6$

- 276.** Площа ділянки дорівнює 162 м^2 , а її довжина — 18 м . Обчисли ширину цієї ділянки.

§ 100. Вимірювання площі палеткою.
Задачі на знаходження площі прямокутника й обернені до них

-  **277.** Складіть і розв'яжіть усно задачі за таблицею.

Довжина	Ширина	Периметр	Площа
10 см	8 см	?	?
9 см	?	28 см	45 см^2
16 м	?, у 2 р. менша	?	?
40 мм	8 мм	?	?

-  **278.** Розгляньте малюнок, на якому зображено ділянки, засіяні соняшником, пшеницею, буряком і морквою. Площа яких культур, на вашу думку, найбільша? А найменша? Чи можливо визначити площу кожної ділянки? Чому?

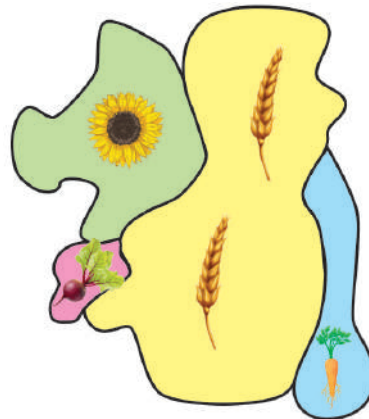



279. Білка отримала від їжачка завдання визначити площу кожної із зображених фігур. Однак з'ясувалося, що вона не може обчислити площу цих фігур за вивченими формулами, але може її виміряти за допомогою палетки.

Палетка — це прозора плівка, поділена на квадрати зі стороною 1 см або 1 мм.

Прочитайте, як білка визначала площу чотирикутника. Визначте таким способом площу трикутника та круга.

1) Накладаємо палетку на чотирикутник.

2) Лічимо, скільки повних квадратних сантиметрів помістилося всередині фігури (2 см^2).

3) Потім лічимо, скільки неповних квадратних сантиметрів помістилося всередині фігури. 4 неповні квадратні сантиметри — це приблизно $4 : 2 = 2 \text{ (см}^2\text{)}$.

4) До повних квадратних сантиметрів додаємо ті, що утворили з неповних.

Отже, $S = 2 + 4 : 2 = 4 \text{ (см}^2\text{)}$.

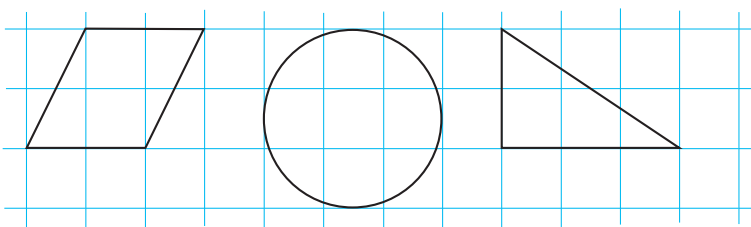

280. Площа прямокутної кімнати становить 24 м^2 , а її ширина — 6 м . Обчисли довжину кімнати. Склади й розв'яжи дві обернені задачі.

281. За поданим планом обчисли площу ділянок, відведених для вирощування моркви, буряка та капусти окремо. Визнач площу всієї ділянки.

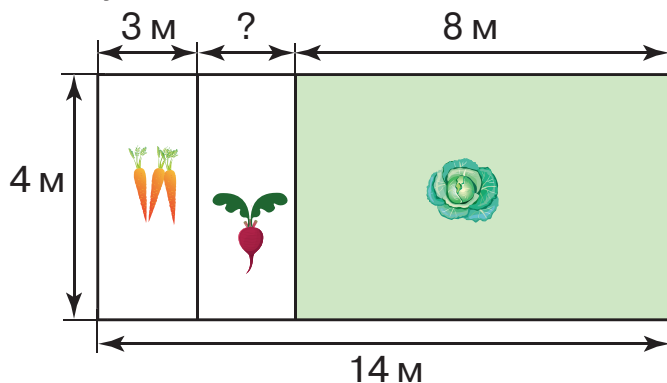



282. Добери числа, щоб рівності стали істинними.

$$1 \text{ см}^2 = 10 \text{ мм} \cdot \dots \text{ мм}$$

$$1 \text{ а} = 10 \text{ м} \cdot \dots \text{ м}$$

$$1 \text{ га} = 100 \text{ м} \cdot \dots \text{ м}$$

$$1 \text{ дм}^2 = 10 \text{ см} \cdot \dots \text{ см}$$

283. Велосипедист був у дорозі 4 год, а мотоцикліст — 3 год. Велосипедист їхав зі швидкістю 13 км/год, а швидкість мотоцикліста — 50 км/год. На скільки кілометрів відстань, яку подолав мотоцикліст, більша за відстань, яку проїхав велосипедист?

284. Практична робота

Візьми прозору обкладинку для учнівського зошита. Кульковою ручкою поділи її на квадрати зі стороною 1 см. Тепер ти маєш палетку.

 **285.** Знайди значення виразу. Виконай кожну дію письмово.
 $48 : 12 \cdot 104\,542 + 96 : 16 \cdot 1842$

286. Визнач площу підошви, зображеної на малюнку, за допомогою виготовленої палетки. Обведи свою ступню на папері. Визнач за допомогою палетки площу поверхні ступні.



§ 101. Множення круглого числа на одноцифрове. Розв'язування практично зорієнтованих задач на знаходження площі об'єкта

 **287.** Обчисліть «ланцюжок» виразів і дізнаєтеся площу (у квадратних кілометрах) найбільшої області України.

$75 : 5 \cdot 2 \cdot 10 \cdot 2 \cdot 100 : 3 + 13\,000 + 314$ 

- В Україні 24 області й одна автономна республіка. Найбільша область Одеська, її площу ви щойно дізналися. А найменша область — Чернівецька (8097 км²). Обчисліть, на скільки Одеська область більша за Чернівецьку.



288. За допомогою палетки визнач площу дубового та кленового листків.



289. Дослідіть, як виконують письмове множення *круглого числа*.

Зверніть увагу! Записуємо числа одне під одним так, щоб одиниці другого множника стояли під першою значущою цифрою першого множника, тобто щоб нулі першого множника були записані окремо. Починаємо множити з найменших значущих розрядів.

$$\begin{array}{r} 1 \\ 7500 \\ \times 2 \\ \hline 15000 \end{array}$$

1) Множимо 5 сотень на 2 — отримуємо 10 сотень. 10 сотень — це 1 тисяча і 0 сотень. Записуємо 0 під сотнями, а 1 тисячу запам'ятовуємо.

2) Множимо 7 тисяч на 2 — отримуємо 14 тисяч. 14 тисяч і ще 1 тисяча — це 15 тисяч, тобто 1 десяток тисяч і 5 одиниць тисяч. Записуємо 5 під тисячами, а 1 — на місці десятків тисяч.

3) У добутку дописуємо (зносимо) праворуч усі нулі, які є в першому множнику.

Отже, добуток чисел 7500 і 2 дорівнює 15 000.

290. Виконай множення письмово. Прокоментуй свої дії.

$$17\,000 \cdot 6$$

$$52\,000 \cdot 4$$

$$120\,000 \cdot 8$$

$$18\,200 \cdot 9$$

291. Знайди значення виразу. Виконай кожну дію письмово.

$$52\,000 \cdot 4 - 35\,000 \cdot 2$$

$$900\,000 - 64\,000 \cdot 5$$

$$72\,000 \cdot 3 + 270\,000 \cdot 2$$

$$290\,000 + 14\,000 \cdot 6$$

292. Велосипедист за 3 год проїхав 36 км. На зворотному шляху він зменшив швидкість на 3 км/год. За скільки годин велосипедист подолав зворотний шлях?



293. В ігровій кімнаті підлогу, що має площу 72 м^2 , застелили килимом завдовжки 4 м і завширшки 3 м. У скільки разів площа килима менша за площу підлоги?



294. Виконай множення письмово.

$$68\ 000 \cdot 4$$

$$270\ 000 \cdot 3$$

$$46\ 000 \cdot 9$$

$$71\ 300 \cdot 5$$

$$56\ 000 \cdot 8$$

$$63\ 000 \cdot 6$$

295. Басейн має форму прямокутника. Його площа дорівнює 60 м^2 , а ширина — 5 м. Обчисли довжину басейну.

§ 102. Множення круглого числа на одноцифрове. Розв'язування практично зорієнтованих задач на знаходження площі об'єкта



296. Розгляньте зображені фігури.

Назвіть фігури:

- площу яких можна обчислити за допомогою вивчених раніше формул;
- площу яких можна обчислити за допомогою палетки.



1



2



3



4



5



6



7



297. Математичний диктант

- Обчисліть площу прямокутника зі сторонами 10 см і 6 см.
- Довжина ділянки прямокутної форми — 10 м, а ширина — на 2 м менша. Знайдіть площу цієї ділянки.
- Знайдіть сторону квадрата, якщо його площа дорівнює 25 см^2 .
- Периметр квадрата дорівнює 24 см. Знайдіть його площу.
- Знайдіть периметр і площу квадрата зі стороною 8 см.

298. Виконай множення письмово.

$$245\ 000 \cdot 4$$

$$71\ 300 \cdot 7$$

$$178\ 600 \cdot 5$$

$$83\ 420 \cdot 6$$



299. Розв'яжи рівняння.

$$x : 4 = 87\ 000 \quad y : 7 = 126\ 000 \quad 4260 + z = 28\ 700 \cdot 9$$

300. Квадрат і прямокутник мають однакову площу. Довжина сторони квадрата дорівнює 4 см, а однієї зі сторін прямокутника — 8 см. Знайди другу сторону прямокутника.

301. Ділянку прямокутної форми зі сторонами 4 м й 10 м білка та їжак розділили на дві частини різними способами. Чи однакову площу мають утворені частини? Обчисли їхню площу.

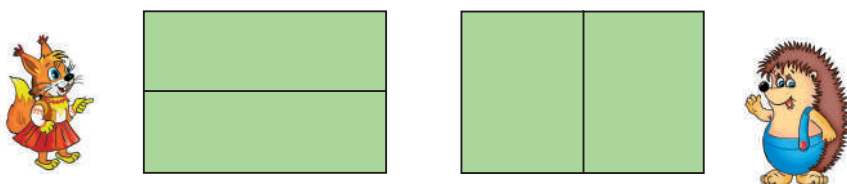

302. У двох хлопців є 200 грн, причому в одного з них грошей удвічі більше, ніж в іншого, без 10 грн. Скільки грошей у кожного хлопця?



303. Виконай множення письмово.

$$248\ 000 \cdot 2$$

$$64\ 700 \cdot 8$$

$$183\ 400 \cdot 4$$

$$329\ 400 \cdot 3$$

$$52\ 900 \cdot 6$$

$$98\ 600 \cdot 7$$

304. Периметр квадрата дорівнює 32 мм. Обчисли його площу.

**§ 103. Множення чисел, які містять нуль усередині запису ($5608 \cdot 4$, $56\ 008 \cdot 4$).
Задачі вивчених типів**



305. Обчисліть «ланцюжок» виразів і дізнаєтеся протяжність території України (у кілометрах) із заходу на схід.

$$(27 \cdot 3) : 9 \cdot 100 \cdot 2 : 6 + 1000 + 16$$





- Обчисліть протяжність території України з півночі на південь, якщо відомо, що вона на 423 км менша, ніж із заходу на схід. Пригадайте, що ви дізналися про площу України.

1 2 3 4 5
306.

Математичний диктант

- Які два однакові числа потрібно додати, щоб їхня сума дорівнювала 6000?
- Які два однакові числа потрібно додати, щоб їхня сума дорівнювала 70 000?
- Валерія задумала два числа, менше з яких дорівнює 90. Визначте друге число, якщо їхня різниця дорівнює 9900.



307. Дослідіть, як виконують письмове множення.

Зверніть увагу! Записуємо числа одне під одним так, щоб одиниці другого множника стояли під одиницями першого множника. Починаємо множити з найменших розрядів.

$$\begin{array}{r} 4006 \\ \times 2 \\ \hline 8012 \end{array}$$

1) Множимо 6 одиниць на 2 — отримуємо 12 одиниць. 12 одиниць — це 1 десяток і 2 одиниці. Записуємо 2 під одиницями, а 1 запам'ятовуємо.

2) Множимо 0 десятків на 2 — отримуємо 0 десятків. 0 десятків і ще 1 десяток — це 1 десяток. Записуємо 1 під десятками. Множимо 0 сотень на 2 — отримуємо 0 сотень. Записуємо 0 під сотнями.

3) Множимо 4 тисячі на 2 — отримуємо 8 тисяч. Записуємо 8 під тисячами.

Отже, добуток чисел 4006 і 2 дорівнює 8012.

$$\begin{array}{r} 206\ 309 \\ \times \quad 3 \\ \hline 618\ 927 \end{array}$$

$$\begin{array}{r} 308\ 007 \\ \times \quad 2 \\ \hline 616\ 004 \end{array}$$

$$\begin{array}{r} 72\ 006 \\ \times \quad 5 \\ \hline 360\ 020 \end{array}$$

308. Перевір правильність обчислень.

309. Виконай множення письмово. Прокоментуй свої дії.

$$\begin{array}{l} 5608 \cdot 6 \\ 9040 \cdot 7 \end{array}$$

$$\begin{array}{l} 40\ 317 \cdot 4 \\ 30\ 507 \cdot 9 \end{array}$$

$$\begin{array}{l} 20\ 090 \cdot 3 \\ 106\ 710 \cdot 5 \end{array}$$



310. На взуттєвій фабриці за 1 день виготовляють 1301 пару білих босоніжок і 1907 пар чорних. Скільки всього пар босоніжок виготовлять на фабриці за 5 днів? Розв'яжи задачу двома способами.



311. Сторони прямокутника мають довжину 4 см і 16 см. Знайди периметр квадрата, площа якого дорівнює площі цього прямокутника.



312. Виконай множення письмово.

31 004 • 8 105 230 • 8 7006 • 7 260 205 • 3

313. Киянка Ірина Іванченко читає 163 333 слова за хвилину й повністю засвоює прочитане. Цей рекорд офіційно зафіксували в присутності журналістів. Четвертокласниця Марина читає 209 слів за хвилину. На скільки більше слів прочитає за 5 хв Ірина Іванченко, ніж Марина?

§ 104. Письмове множення багатоцифрового числа на одноцифрове. Задачі вивчених типів



314. Збільште кожне число у 2 рази. Обчисліть усно.
100 007, 30 400, 8102, 90 005, 140 600, 11 105, 43 000.

315. Знайди значення виразів. Виконай кожну дію письмово.
 $(84\,000 - 3504 \cdot 2) + 291 : 3$
 $(90\,840 - 30\,908 \cdot 2) + 924 : 7$

316. Розв'яжи рівняння.
 $609\,510 - x = 30\,406 \cdot 4$ $y : 5 = 608 \cdot 5$

317. Склади й розв'яжи рівняння.

- Невідоме число збільшили на 1530 — отримали добуток чисел 2105 і 8. Знайди невідоме число.
- Добуток чисел 16 704 і 5 зменшили на невідоме число — отримали 9840. Знайди невідоме число.
- Невідоме число зменшили на добуток чисел 7342 і 4 — отримали 2540. Знайди невідоме число.



318. Килимову доріжку завширшки 2 м і завдовжки 18 м розрізали на 3 рівні частини. Яка площа кожної частини? Розв'яжи задачу. Усно склади й розв'яжи обернені задачі.

319. Щоб вимостити доріжку в парку, потрібна плитка двох кольорів: по 21 008 плиток кожного кольору. Скільки всього плиток потрібно, щоб вимостити цю доріжку?

320. Практична робота

Виріж квадрат зі стороною 14 см. Розріж його на два рівні трикутники. Вимірй сторони трикутника. Які сторони в нього рівні? Обчисли периметр трикутника.

 **321.** Знайди значення виразів. Виконай кожну дію письмово.

$$56\ 004 \cdot 4 - 8024 \cdot 4$$

$$603\ 418 - 7103 \cdot 6$$

$$413\ 402 - 34\ 034 \cdot 3$$

$$50\ 002 \cdot 7 + 9 \cdot 34\ 394$$

322. Обчисли площу та периметр квадрата, у якого сторона дорівнює 7 дм.

§ 105. Письмове ділення багатоцифрового числа на одноцифрове

 **323.** Назвіть фігури, які мають однакову площу. Поясніть чому.

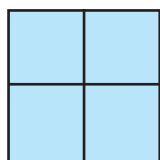

1

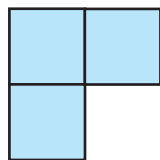

2

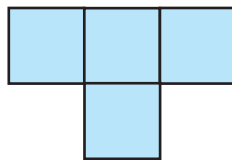

3

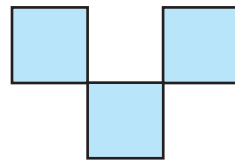

4

 **324.** Розгляньте запис (с. 54) і продовжте пояснення письмового прийому знаходження частки чисел.

1) *Перше неповне ділене* — 6 десятків тисяч. У частці буде 5 цифр. 6 ділимо на 3 — отримуємо 2. У частці записуємо 2. 2 множимо на 3 — отримуємо 6. Під 6 десятками тисяч першого неповного діленого записуємо 6. Від 6 віднімаємо 6 — остачі немає.



$$\begin{array}{r} 6459\overline{)63} \\ \underline{6} \\ 4 \\ \underline{3} \\ 15 \\ \underline{15} \\ 9 \\ \underline{9} \\ 6 \\ \underline{6} \\ 0 \end{array}$$

2) Друге неповне ділене — 4 одиниці тисяч. 4 ділиться на 3. У частці записуємо 1. 3 множимо на 1 — отримуємо 3. Під 4 одиницями тисяч другого неповного діленого записуємо 3. Від 4 віднімаємо 3 — отримуємо остачу 1. До остачі зносимо 5 — отримуємо 15.

3) 15 — це *третє неповне ділене*. Ділимо 15 на 3 — отримуємо 5. Записуємо цифру 5 у частці.

4) Продовжуємо ділення... Ділення закінчено.

Отже, *частка чисел 64 596 і 3 дорівнює 21 532*.

325. Виконай ділення письмово. Прокоментуй свої дії.

$$9696 : 8 \quad 58\,728 : 3 \quad 54\,464 : 4 \quad 625\,590 : 5$$

326. Знайди значення виразу. Виконай кожну дію письмово.

$$7470 : 6 + 25\,211 \cdot 3 - 10\,252 : 4$$

327. На будівництво привезли 9450 ц піску, а цементу — у 7 разів менше. За один день витратили $\frac{1}{8}$ частину привезених матеріалів. Скільки витратили на будівництві за день центнерів цементу та піску окремо?

328. Із двох населених пунктів, відстань між якими становить 285 км, одночасно назустріч один одному виїхали два мотоциклісти. Через 3 год вони зустрілися. Знайди швидкість другого мотоцикліста, якщо швидкість першого дорівнює 45 км/год.

329. Площа дитячої кімнати становить 15 м^2 . Який периметр цієї кімнати, якщо її довжина дорівнює 5 м?



330. Виконай ділення письмово.

$$5121 : 3$$

$$8139 : 3$$

$$9648 : 3$$

$$523\ 205 : 5$$

331. Із двох залізничних станцій, відстань між якими становить 910 км, одночасно назустріч один одному вирушили два електропотяги. Через 5 год вони зустрілися. Знайди швидкість другого електропотяга, якщо швидкість першого дорівнює 87 км/год.

§ 106. Письмове ділення багатоцифрового числа на одноцифрове, коли в записі частки є нулі. Задачі на пропорційне ділення



332. Запишіть сім п'ятицифрових чисел, у кожному з яких сума цифр дорівнює шести.



333. Розгляньте записи й прокоментуйте письмовий прийом знаходження частки чисел. Поясніть, звідки в частці нулі.

$$\begin{array}{r} 4280 \overline{) 2} \\ \underline{-4} \\ 2 \\ \underline{-2} \\ 8 \\ \underline{-8} \\ 0 \end{array}$$

$$\begin{array}{r} 520\ 000 \overline{) 2} \\ \underline{-4} \\ 12 \\ \underline{-12} \\ 0 \end{array}$$

334. Виконай ділення письмово. Прокоментуй свої дії.

$$97\ 800 : 3$$

$$87\ 640 : 4$$

$$732\ 000 : 6$$

$$368\ 600 : 2$$

335. Знайди значення виразів. Виконай кожну дію письмово.

$$400\ 000 - 84\ 700 : 7 \cdot 8$$

$$442\ 680 : 3 \cdot 5 - 95\ 825$$

336. Четвертокласник прочитав дві книжки загальним обсягом 234 сторінки. Щодня він читав однакову кількість сторінок. Скільки сторінок у кожній книжці, якщо першу книжку хлопець прочитав за 5 днів, а другу — за 4?

337. У меншому автобусі — 30 місць для пасажирів, а в більшому — 40 місць. Скільки менших автобусів зможуть перевезти таку саму кількість пасажирів, яку перевозять 6 більших автобусів?



338. Підлога кімнати має форму прямокутника, довжина якого дорівнює 6 м, а ширина — 4 м. Обчисли периметр і площу підлоги кімнати.



339. Виконай ділення письмово.

$$\begin{array}{r} 91\ 840 : 7 \\ 73\ 110 : 3 \end{array}$$

$$\begin{array}{r} 567\ 410 : 5 \\ 75\ 184 : 2 \end{array}$$

$$\begin{array}{r} 96\ 800 : 8 \\ 780\ 000 : 5 \end{array}$$

340. Для ремонту трьох кімнат придбали 210 м шпалер, зокрема: для першої кімнати — 6 рулонів шпалер, для другої — 5, а для третьої — у 2 рази більше рулонів, ніж для другої кімнати. Скільки метрів шпалер придбали для третьої кімнати?



§ 107. Письмове ділення багатоцифрового числа на одноцифрове. Ділення іменованого числа на одноцифрове



341. Обчисліть «ланцюжок» виразів і дізнаєтеся, скільки слів має сучасна українська мова. До речі, українська мова включена до списку мов, які успішно розвиваються.

$$450 : 9 \cdot 6 \cdot 8 \cdot 100 + 10\ 000 + 6000$$



- Позмагайтеся в доборі дільників до цього числа.

342. 512 т 8 ц картоплі відвезли в чотири супермаркети, порівну в кожний. Яку масу картоплі отримав кожний супермаркет?

Розв'язування

$$\begin{aligned} 512\ \text{т}\ 8\ \text{ц} : 4 &= 5128\ \text{ц} : 4 = \\ &= 1282\ \text{ц} = 128\ \text{т}\ 2\ \text{ц} \end{aligned}$$

Відповідь: кожний супермаркет отримав 128 т 2 ц картоплі.

$$\begin{array}{r} 5128 \overline{)4} \\ \underline{-4} \\ 11 \\ \underline{-8} \\ 32 \\ \underline{-32} \\ 0 \\ \underline{-0} \\ 0 \end{array}$$

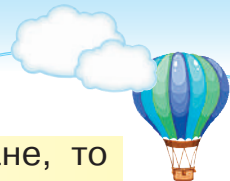

Якщо іменоване число поділити на неіменоване, то отримаємо *іменоване число*.

- 343.** 512 т 8 ц картоплі розподілили між дитячими садками міста по 4 ц в кожний. Скільки дитячих садків отримали картоплю?

Розв'язування

$$512 \text{ т } 8 \text{ ц} : 4 \text{ ц} = 5128 \text{ ц} : 4 \text{ ц} = 1282$$

Відповідь: картоплю отримали 1282 дитячі садки міста.



Якщо іменоване число поділити на іменоване, то отримаємо *неіменоване число*.

- 344.** Обчисли значення виразів.

$$2 \text{ дм} : 5$$

$$12 \text{ км } 500 \text{ м} : 5$$

$$15 \text{ т } 6 \text{ ц} : 3 \text{ ц}$$

$$3 \text{ т} : 6 \text{ ц}$$

$$31 \text{ м } 5 \text{ см} : 5 \text{ см}$$

$$4 \text{ дм } 4 \text{ см} : 2 \text{ мм}$$

- 345.** 8 ткаць за 5 днів виткали 1680 м шовку. Скільки метрів шовку витче одна ткаля за 7 днів?

- 346.** Обчисли довжину лісосмуги, якщо її площа дорівнює $666\,942 \text{ м}^2$, а ширина — 6 м. Виконай обчислення письмово. (**Зверни увагу!** Довжину й ширину в цій задачі вимірюють у метрах, оскільки $1 \text{ м} \cdot 1 \text{ м} = 1 \text{ м}^2$.)



- 347.** Вік казкового джина записують числом, утвореним різними цифрами. Про це число відомо таке:

- 1) якщо першу й останню цифри закреслити, то отримаємо найбільше двоцифрове число, сума розрядних одиниць якого дорівнює 13;
 - 2) перша цифра числа більша за його останню цифру в 4 рази;
 - 3) остання цифра числа — найменше парне число.
- Скільки років джинові?



- 348.** Обчисли значення виразів.

$$4 \text{ м} : 5$$

$$1 \text{ т } 6 \text{ ц} : 8 \text{ ц}$$

$$1 \text{ год} : 4$$

$$600 \text{ кг} : 4 \text{ кг}$$

- 349.** Побудуй прямокутник, у якого площа дорівнює 36 см^2 , а довжина — 9 см. Знайди його периметр.



§ 108. Письмове ділення багатоцифрового числа на одноцифрове, коли в записі частки є нулі (5648 : 8)



350. Обчисліть «ланцюжок» виразів і дізнаєтеся площу (у квадратних кілометрах) Чорного моря.

$(560 : 7) \cdot 6 + (220 : 7) - 700 + 100 + 2000$

- Площа Азовського моря становить 378 000 км². Порівняйте площі Чорного й Азовського морів.

351. Порівняй іменовані числа (>; <; =).

12 м 10 дм ○ 12 м 10 см

45 ц ○ 5 т 4 ц

40 км 100 м ○ 41 000 м

8 т 5 ц ○ 8 т 500 кг



352. Розгляньте записи й прокоментуйте письмові прийоми знаходження частки чисел. Поясніть, звідки в частці нулі.

$$\begin{array}{r|l} 12164 & 4 \\ - 12 & \hline 16 & 3041 \\ - 16 & \hline 4 & \text{****} \\ - 4 & \\ 0 & \end{array}$$

$$\begin{array}{r|l} 14021 & 7 \\ - 14 & \hline 21 & 2003 \\ - 21 & \hline 0 & \text{****} \end{array}$$

Зверніть увагу! Якщо наступне неповне ділене не можна поділити на це число, то в частці записуємо нуль.

353. Виконай ділення письмово. Прокоментуй свої дії.

123 504 : 2

182 709 : 9

34 456 : 8

354. Обчисли значення виразів.

9 кг 750 г : 5

42 км 480 м : 4

32 кг 80 г : 8 г

39 ц : 5 кг

12 дм 6 см : 9 см

7 т 2 ц : 8



355. За 5 днів 3 оператори набрали на комп'ютері 405 сторінок тексту. Скільки сторінок набере один оператор за 7 днів, якщо він набиратиме щодня однакову кількість сторінок?

356. Обчисли довжину паркової зони, якщо її площа дорівнює 234 м^2 , а ширина — 9 м. Склади й розв'яжи обернені задачі.



357. Виконай ділення письмово.

$$8706 : 6$$

$$44\ 824 : 8$$

$$24\ 708 : 3$$

358. Периметр прямокутника — 24 см. Обчисли площу цього прямокутника, якщо одна з його сторін дорівнює 4 см.

§ 109. Письмове ділення багатоцифрового числа на одноцифрове. Ділення іменованого числа на одноцифрове

359. Обчисліть «ланцюжок» виразів і дізнаєтеся площу (у гектарах), яку займають Олешківські піски на Херсонщині — найбільша пустеля Європи.



- Позмагайтеся в доборі дільників до цього числа.

360. Обчисли значення виразів зі змінною.
 $42\ 030 : a$, якщо $a = 6, 2$; $6012 : c$, якщо $c = 3, 6$.

361. Обчисли значення виразів.

$$10 \text{ км } 400 \text{ м} : 5 \text{ м}$$

$$20 \text{ т } 24 \text{ ц} : 4$$

$$6 \text{ м} : 4$$

$$218 \text{ км } 400 \text{ м} : 8$$

$$54 \text{ ц } 36 \text{ кг} : 6$$

$$7 \text{ дм} : 2 \text{ см}$$

362. Знайди значення виразів. Виконай кожну дію письмово.

$$84\ 240 : 4 - 36\ 012 : 6$$

$$8064 : 8 + 68\ 406 : 2$$

$$12\ 280 : 4 + 4045 : 5$$

$$54\ 600 : 6 - 45\ 540 : 9$$



- 363.** Периметр ділянки трикутної форми дорівнює 970 м. Довжина однієї сторони ділянки становить 220 м, а іншої — 340 м. На скільки метрів найкоротша сторона ділянки менша від її найдовшої сторони?
- 364.** Склади задачу за малюнком. Розв'яжи задачу за умови, що прямокутник поділений на п'ять рівних частин.

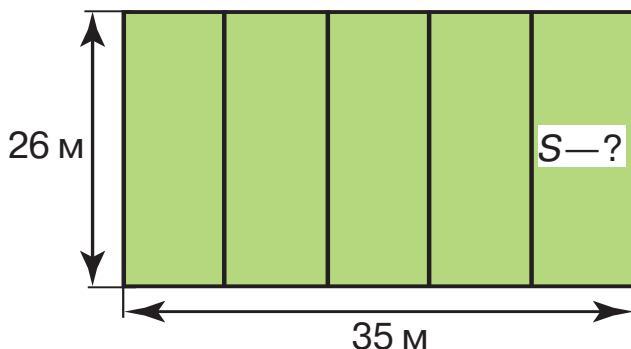

- 365.** Периметр квадрата дорівнює 28 см. Обчисли його площу.



- 366.** Знайди значення виразів. Виконай кожну дію письмово.
 $(330\,000 - 323\,790) : 3$ $28\,084 : 7 + 36\,145 \cdot 4$

- 367.** Периметр квадрата дорівнює 240 мм. Обчисли його площу.

§ 110. Закріплення письмових прийомів ділення на одноцифрове число. Арифметичні дії з іменованими числами



- 368.** Обчисліть «ланцюжок» виразів і дізнаєтеся вік найстарішого дерева в Україні. Це дуб, який росте в урочищі Юзефін на Рівненщині.

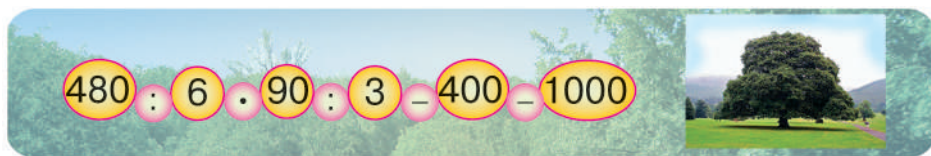

- 369.** Виконай перетворення іменованих чисел.

$$23\,000 \text{ г} = \dots \text{ кг} \quad 1 \text{ км } 500 \text{ м} = \dots \text{ м} \quad 10 \text{ год } 15 \text{ хв} = \dots \text{ хв}$$
$$6 \text{ ц } 5 \text{ кг} = \dots \text{ кг} \quad 75\,000 \text{ мм} = \dots \text{ м} \quad 47 \text{ т } 6 \text{ ц} = \dots \text{ ц}$$

 **370.** Обчисли кругові вирази.

$9690 : 3$	$3230 : 5$	$646 : 2$
$969 \cdot 100$	$96\ 900 : 10$	$323 \cdot 3$

371. Виконай ділення письмово. Прокоментуй свої дії.

$27\ 012 : 3$ $300\ 820 : 5$ $56\ 187 : 9$

372. Обчисли значення виразів.

$12\ \text{ц} : 6\ \text{кг}$ $3\ \text{т}\ 5\ \text{ц} \cdot 4$ $12\ \text{км}\ 800\ \text{м} + 400\ \text{м}$
 $408\ \text{м} \cdot 6$ $1\ \text{кг}\ 200\ \text{г} : 2$ $96\ \text{ц} - 8\ \text{ц}\ 50\ \text{кг}$

373. Туристи проїхали першого дня 360 км, а другого — 240 км. На весь шлях вони витратили 10 год. Скільки годин були туристи в дорозі щодня, якщо вони їхали з однаковою швидкістю?

День	v	t		s
I	?,	?	}	360 км
II	однакова	?		240 км
				}

374. Накресли два різні прямокутники з площею $20\ \text{см}^2$. Обчисли їхні периметри.

 **375.** Знайди значення виразів. Виконай кожен дію письмово.

$57\ 426 : 6 + 5204 \cdot 3 - 16\ 252 : 4$
 $40\ 263 \cdot 6 - (6015 : 5 + 42\ 688 : 8)$

376. Від однієї пристані в протилежних напрямках вирушили катер і буксир. Швидкість катера дорівнює $27\ \text{км/год}$, а буксира — $18\ \text{км/год}$. Яка відстань буде між ними через 3 год? Розв'яжи задачу двома способами, скориставшись схематичним рисунком.

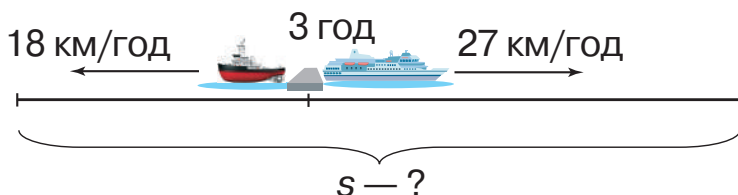



§ 111. Закріплення письмових прийомів ділення на одноцифрове число. Задачі вивчених типів



377. Гра «Числовий лабіринт». Прочитайте числа від найменшого до найбільшого.

100 028

100 026

100 036

100 022

100 034

100 024

100 220

110 000

100 032

378. Склади вирази та знайди їхнє значення.

- Число 33 333 зменш на частку чисел 33 333 і 3.
- Число 220 220 збільш на частку чисел 220 220 і 2.
- Найменше п'ятицифрове число збільш на частку найбільшого п'ятицифрового й найбільшого одноцифрового чисел.

379. Перевір, чи правильно виконано ділення.

$$76\ 314 : 2 = 3867 \quad 24\ 042 : 6 = 407 \quad 1415 : 5 = 283$$

380. Обчисли значення виразів.

$$108\ 164 : 4 \quad 72\ 864 : 8 \quad 158\ 412 : 6$$

381. Ворона за 6 год пролетіла 240 км. Яку відстань пролетить за цей час горобець, якщо його швидкість на 20 км/год менша за швидкість ворони?

382. Перший фотограф сфотографував 246 претенденток на участь у конкурсі краси, зробивши по 9 знімків кожної дівчини, а другий фотограф зробив у 3 рази менше знімків. Скільки претенденток на участь у конкурсі краси сфотографував другий фотограф, якщо він зробив так само по 9 знімків кожної дівчини?

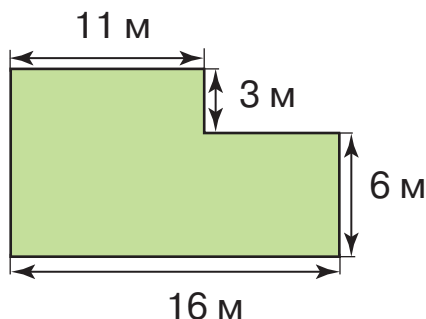



383. Обчисли площу ділянки, зображеної на плані, двома способами.

384. Обчисли значення виразів.

$$32\ 424 : 4$$

$$30\ 535 : 5$$

$$31\ 869 : 3$$

385. З одного аеродрому в протилежних напрямках одночасно вилетіли два літаки. Швидкість першого літака на 165 км/год менша, ніж швидкість другого. За 3 год перший літак пролетів 1425 км. Яка швидкість другого літака?

§ 112. Закріплення письмових прийомів ділення на одноцифрове число. Перевірка дії ділення. Задачі вивчених типів



386. Запишіть найбільше й найменше шестицифрові числа, у записі яких не повторюються цифри. Обчисліть різницю цих чисел.

387. Обчисли значення виразів. Перевір ділення множенням.
 $2296 : 8$ $3714 : 6$ $288\ 953 : 7$ $80\ 016 : 8$

388. Знайди значення виразів. Виконай кожну дію письмово.
 $7300 - 40 - 41\ 728 : 8$ $73\ 208 \cdot 4 - 73\ 208 : 4$

389. Визнач площу кожної зображеної фігури за допомогою палетки. Порівняй знайдені площі.

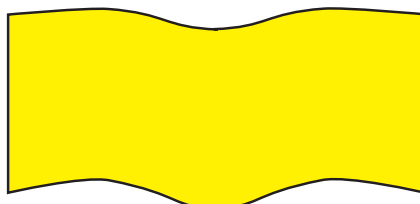
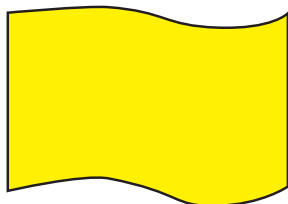

390. На трьох гектарах землі посіяли 500 кг пшениці. Скільки зерна потрібно, щоб засіяти 300 га землі?

391. Обчисли довжину каналу, якщо його площа дорівнює $80\ 656\text{ м}^2$, а ширина — 4 м. Виконай обчислення письмово.



392. Два хлопці рухалися назустріч один одному зі швидкістю 80 м/хв. З одним хлопцем був собака, який біг у 4 рази



швидше, ніж ішов хлопець. Собака бігав від одного хлопця до іншого, а потім — назад. Скільки метрів пробіг собака, поки хлопці зустрілися, якщо початкова відстань між ними дорівнювала 960 м?



393. Обчисли значення виразів. Перевір ділення множенням.
 $54\ 018 : 6$ $950\ 720 : 5$ $603\ 018 : 3$ $48\ 024 : 6$

394. У зоопарку верблюдові щодня дають 8 кг сіна. Це на 33 кг менше, ніж маса сіна, яку щодня дають слону. На скільки більше кілограмів сіна дають на тиждень слонові, ніж верблюду?

§ 113. Письмове ділення на одноцифрове число з остачею. Задачі вивчених типів



395. Утворіть усі можливі чотирицифрові числа, які можна записати за допомогою цифр 0, 1, 2 і 3. (Цифри в записі чисел повторювати не можна.)



396. Розгляньте зразки письмового ділення з остачею.

$$\begin{array}{r} 76\ 135 \overline{) 2} \\ \underline{-6} \\ 16 \\ \underline{-16} \\ 13 \\ \underline{-12} \\ 15 \\ \underline{-14} \\ 1 \end{array}$$

$$\begin{array}{r} 24\ 045 \overline{) 6} \\ \underline{-24} \\ 45 \\ \underline{-42} \\ 3 \end{array}$$

397. Виконай письмово ділення з остачею.

$$34\ 072 : 9 \quad 803\ 547 : 8 \quad 57\ 816 : 7 \quad 4504 : 3$$

398. Склади задачу про рух двох автомобілів за виразом $(65 + + 70) \cdot 3$. Розв'яжи задачу.

399. За три рейси 9 однакових автобусів перевезли 1404 туристів. Скільки туристів перевозив один автобус за один рейс?

400. За 6 год молодий робітник обробляє 192 деталі. Його наставник за 1 год обробляє на 8 деталей більше. За скільки годин наставник обробить 320 деталей?



401. Від смужки завширшки 2 см відрізали прямокутник із периметром 20 см. Обчисли довжину прямокутника та його площу.

 **402.** Виконай ділення з остачею письмово.
 $61\ 426 : 5$ $27\ 108 : 7$ $93\ 291 : 9$ $107\ 473 : 4$

403. На фермі для трьох коней та п'ятнадцяти корів приготували 129 кг сіна. Кожному коневі дали 8 кг сіна. Скільки кілограмів сіна дали кожній корові?

§ 114. Ділення з остачею. Перевірка правильності виконання ділення з остачею. Задачі вивчених типів

 **404.** Обчисліть усно.

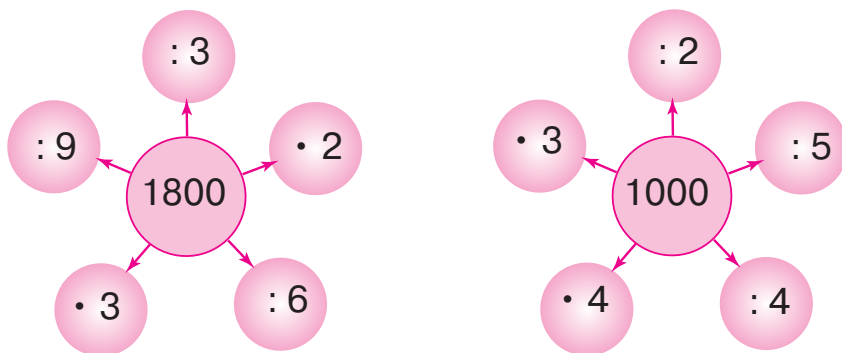

405. Виконай ділення з остачею.
 $741 : 5$ $67\ 106 : 7$ $4213 : 4$ $506\ 280 : 9$



$$a : b = c \text{ (ост. } d) \quad c \cdot b + d = a$$

406. Перевір, чи правильно виконано ділення з остачею.
 $170 : 8 = 21 \text{ (ост. } 2)$ $215 : 4 = 53 \text{ (ост. } 3)$

407. Обчисли та виконай перевірку.
 $206 : 3$ $458 : 5$ $1153 : 2$ $5200 : 6$

408. Два однакові двигуни за 7 год роботи спожили 224 л пального. На скільки годин роботи вистачить 96 л пального для одного двигуна?



409. Довжина городу прямокутної форми дорівнює 351 м, а його ширина — у 3 рази менша. Обчисли периметр городу.



410. Півник напik пиріжків. Коли він спробував поділити їх порівну між двома мишенятами, то в нього залишився один пиріжок, а коли поділив їх порівну на трьох, то в нього знову залишився один пиріжок. Скільки пиріжків напik півник, якщо їх було менше за 11?



411. Обчисли та виконай перевірку.

$$268 : 7 \quad 2901 : 6 \quad 5770 : 8 \quad 388 : 8$$

412. Мотоцикліст проїхав 228 км за 4 год. За скільки годин він проїде 90 км, якщо зменшить швидкість на 12 км/год?

§ 115. Закріплення письмових прийомів множення та ділення на одноцифрове число. Арифметичні дії з іменованими числами



413. Обчисліть «ланцюжок» виразів і дізнаєтеся, у якому столітті в країнах Європи дізналися про «магічні» квадрати.

10		
	25	5
		40

- Століття позначають римськими цифрами. Знайдіть це число серед поданих чисел.

I, II, III, IV, V, VI, VII, VIII, IX, X, XI, XII, XIII, XIV, XV, XVI, XVII, XVIII, XIX, XX
1, 2, 3, 4, 5, 6, 7, 8, 9, 10, 11, 12, 13, 14, 15, 16, 17, 18, 19, 20

414. Перемалюй у зошит «магічні» квадрати й заповни їх.

71		29
	89	
		107

		280
	230	
180		80



415. Перевір, чи правильно виконано ділення з остачею.
 $217 : 6 = 36$ (ост. 1) $138 : 7 = 19$ (ост. 5)

416. Обчисли значення виразів.
 $90\,461 \cdot 7$ $71\,308 \cdot 8$ $127\,845 + 93\,465 : 3$
 $67\,248 : 8$ $387\,018 : 6$ $40\,000 - 35\,000 : 7$

417. Виконай дії з іменованими числами.
 $21\text{ м } 4\text{ см} : 4$ $5\text{ кг } 700\text{ г} \cdot 4$ $20\text{ дм } 40\text{ см} : 3$
 $70\text{ м } 20\text{ см} : 6$ $180\text{ т} : 6\text{ ц}$ $65\text{ км } 200\text{ м} : 5\text{ м}$

418. Змішали 4 кг печива одного виду за ціною 36 грн і 3 кг печива іншого виду за ціною 25 грн 50 коп. Яка ціна одного кілограма такої суміші?

419. Невідоме число зменшили в 7 разів та отримали 1306. Склади рівняння і знайди невідоме число.

 **420.** Обчисли значення виразів.
 $3017 \cdot 6$ $10\text{ кг} : 5\text{ г}$ $(54\,642 - 828) : 6$
 $61\,305 : 5$ $7\text{ т } 57\text{ кг} \cdot 8$ $3 \cdot (350\,027 - 46\,138)$

421. Із двох міст, відстань між якими дорівнює 1104 км, виїхали назустріч один одному два потяги. Через 8 год вони зустрілися. Перший потяг рухався зі швидкістю 80 км/год. З якою швидкістю рухався другий потяг?

ПЕРЕВІРЯЄМО СВОЇ ДОСЯГНЕННЯ

422. Невідоме число знаходять дією множення в рівнянні
A $x \cdot 8 = 4016$ **B** $y : 12 = 50$ **B** $340 : c = 6$

423. «Зайва» фігура позначена буквою

A



B

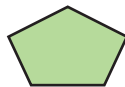

B



424. Площа квадрата зі стороною 1 см — це

A м^2

B дм^2

B см^2



- 425.** В 1 га
А 10 а **Б** 100 а **В** 1000 а
- 426.** Площу прямокутника знаходять за формулою
А $(a + b) \cdot 2$ **Б** $a \cdot b$ **В** $a : b$
- 427.** Щоб рівність $1 \text{ т} : \dots = 10$ стала істинною, потрібно вставити число
А 10 кг **Б** 100 **В** 100 кг
- 428.** Виконай множення та ділення письмово.
 $26\ 138 \cdot 8$ $7910 \cdot 6$ $217\ 406 \cdot 4$
 $37\ 870 : 7$ $21\ 024 : 6$ $13\ 705 : 5$
- 429.** Обчисли й виконай перевірку.
 $46\ 158 \cdot 6$ $30\ 528 : 8$ $81\ 204 \cdot 3$
- 430.** Знайди значення виразів. Виконай кожен дію письмово.
 $24\ 708 \cdot 4 - 24\ 708 : 4$ $(24\ 708 \cdot 4 - 24\ 708) : 4$
- 431.** Для комп'ютерного класу придбали 4 монітори по 2999 грн кожний та 2 принтери — по 2378 грн кожний. Скільки заплатили за всю покупку?
- 432.** Площа ділянки прямокутної форми дорівнює 960 м^2 , а її ширина — 30 м. На скільки метрів довжина цієї ділянки більша за її ширину? Склади й розв'яжи обернені задачі.
- 433.** Обчисли площу кожної ділянки маєтку за поданим планом.

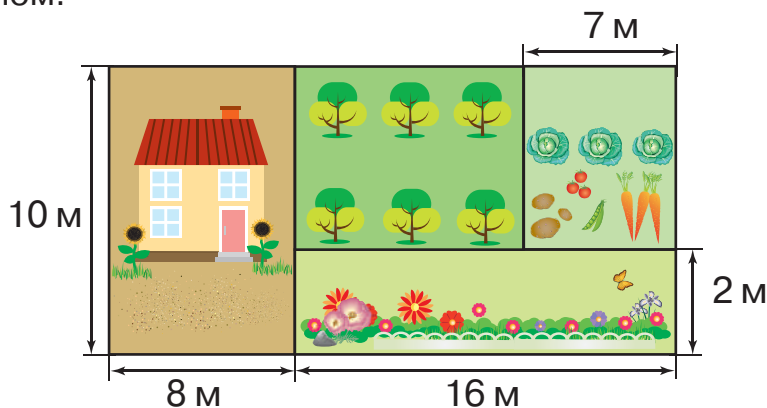



**§ 116. Письмове множення на трицифрове число.
Задачі вивчених типів**

- 434.** Обчисліть «ланцюжок» виразів і дізнаєтеся, з якою швидкістю (у кілометрах за годину) дмуть вітри в бухті Антарктики — найвітрянішому місці на Землі.

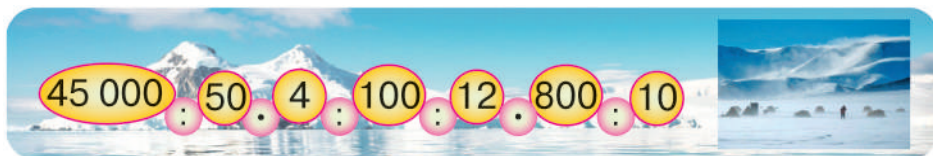

- 435.** Розгляньте записи й поясніть прийоми обчислень.

$$\begin{array}{r} \times 3076 \\ \times 256 \\ \hline 18456 \\ + 15380 \\ \hline 6152 \\ \hline 787456 \end{array}$$

$$\begin{array}{r} \times 2914 \\ \times 137 \\ \hline 20398 \\ + 8742 \\ \hline 2914 \\ \hline 399218 \end{array}$$

$$\begin{array}{r} \times 1371 \\ \times 418 \\ \hline 10968 \\ + 1371 \\ \hline 5484 \\ \hline 573078 \end{array}$$

- 436.** Виконай множення письмово. Прокоментуй свої дії.
 $1728 \cdot 238$ $4136 \cdot 125$ $2521 \cdot 344$ $459 \cdot 364$

- 437.** Розв'яжи рівняння.

$$x : 325 = 1704$$

$$x + 2460 = 178 \cdot 239$$

- 438.** Першим насосом за 9 хв накачали 720 відер води, а другим за 8 хв — 560 відер. Скільки відер води накачають обома насосами разом за 1 год?

- 439.** Периметр прямокутника дорівнює 120 см, а одна з його сторін — 40 см. Обчисли площу цього прямокутника.

- 440.** Десять електричних стовпів стоять уздовж дороги. Відстань між двома сусідніми стовпами дорівнює 50 м. Яка відстань між першим і останнім стовпами?

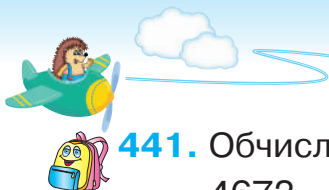

441. Обчисли значення виразів.

$$4673 \cdot 152 \quad 847 \cdot 324 \quad 1859 \cdot 452 \quad 638 \cdot 529$$

442. Периметр прямокутника дорівнює 22 см, а його довжина — 8 см. Побудуй цей прямокутник та обчисли його площу.

§ 117. Письмове множення на трицифрове число, коли другий множник містить нуль усередині запису. Задачі вивчених типів



443. Розгляньте малюнок. Площу якої із фігур можна визначити тільки за допомогою палетки? Визначте площу кожної фігури.

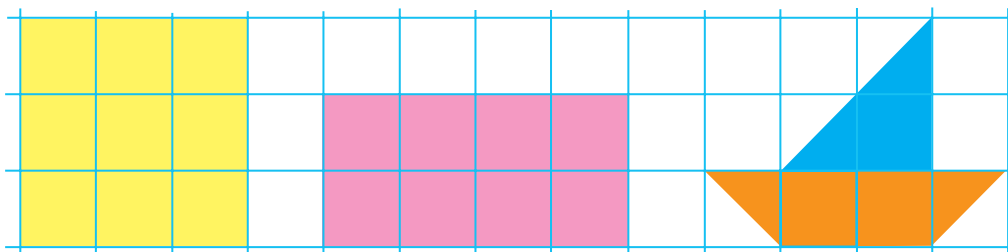

444. Знайди значення виразу $a \cdot 216 + (a - 317)$, якщо $a = 975$.



445. Розгляньте записи й поясніть прийоми обчислень.

$$\begin{array}{r} \times 4164 \\ \underline{206} \\ 24984 \\ + 8328 \\ \hline 857784 \end{array}$$

$$\begin{array}{r} \times 2124 \\ \underline{402} \\ 4248 \\ + 8496 \\ \hline 853848 \end{array}$$

$$\begin{array}{r} \times 1718 \\ \underline{403} \\ 5154 \\ + 6872 \\ \hline 692354 \end{array}$$

Зверніть увагу! На нуль десятків не множимо. Другий неповний добуток починаємо підписувати під сотнями.

446. Обчисли значення виразів.

$$384 \cdot 603 \quad 5124 \cdot 105 \quad 3512 \cdot 208 \quad 967 \cdot 805$$

447. На 104 будівельні об'єкти привезли по 425 бетонних блоків, а на 68 об'єктів — по 235 блоків. Скільки всього бетонних блоків привезли на будівельні об'єкти?



448. Пасажирський літак за два рейси пролетів 3360 км. Перший рейс літака тривав 4 год, а другий — 3 год. Скільки кілометрів пролетів літак під час кожного рейсу, якщо весь час він летів з однаковою швидкістю?

 **449.** Перший пакет уміщує 200 г цукру, а другий — 350 г. Як за допомогою цих пакетів відсипати 500 г цукру?

 **450.** Обчисли значення виразів.
 $4495 \cdot 201$ $792 \cdot 805$ $3193 \cdot 109$ $892 \cdot 508$

451. У 7 однакових каністр налили бензин. Згодом цим бензином заправили 2 автобуси. Скільки каністр бензину залили в бак кожного автобуса, якщо в бак першого автобуса залили 48 л бензину, а в бак другого — 64 л?

§ 118. Письмове множення на трицифрове число. Задачі вивчених типів

 **452.** Обчисліть «ланцюжок» виразів і дізнаєтеся, на яку глибину (у метрах) можуть занурюватися кашалоти.

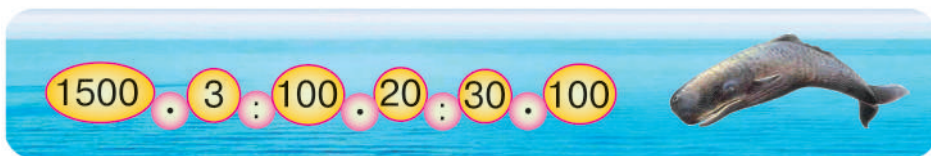

- Глибина рекордного занурення морського слона, найбільшого з усіх тюленів, становить 2388 м. На скільки метрів глибше може занурюватися кашалот, ніж морський слон?

453. Розв'яжи рівняння.

$$y : 508 = 1000 + 326$$

$$x + 4217 = 672 \cdot 175$$

454. Перетвори цей вираз на вираз без дужок. Обчисли його значення.

$$(2169 + 412) \cdot 207$$

455. Знайди значення виразу. Виконай кожен дію письмово.

$$(7368 : 24 + 369) \cdot 204 - 1036$$



- 456.** У цистерні було 3128 л молока. Після того як із неї розлили молоко в бідони по 34 л у кожний, у цистерні залишилося 680 л молока. Скільки бідонів наповнили молоком?
- 457.** Мотоцикліст за 3 год проїхав 168 км. На зворотному шляху він зменшив швидкість на 14 км/год. За скільки годин мотоцикліст подолав зворотний шлях?

- 458.** Скільки трикутників зображено на малюнку? Яку довжину мають їхні сторони? Обчисли площу квадрата, периметр якого дорівнює периметру найбільшого трикутника.

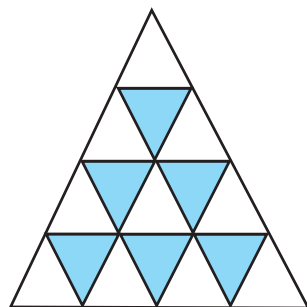

- 459.** Обчисли вираз. Виконай кожну дію письмово.
 $(7344 : 24 + 1045) \cdot 27$

- 460.** На початку року дитячу бібліотеку відвідувала певна кількість читачів. Наприкінці року їхня кількість збільшилась у 12 разів. Читачів молодших класів стало 700, а середніх і старших класів — 1796. Скільки читачів відвідувало дитячу бібліотеку на початку року?

§ 119. Письмове множення на трицифрове число



- 461.** Обчисліть «ланцюжок» виразів і дізнаєтеся, на якій глибині (у метрах) мешкають певні види морських губок.



- Запишіть це число в кілометрах і метрах.

- 462.** Запиши іменовані числа в більших одиницях вимірювання.

300 см

700 кг

8000 м

870 дм

2000 мм

12 000 кг

700 см²

11 000 г



463. Перевір правильність записів та обчислень. Запиши й обчисли правильно.

$$\begin{array}{r} \times 7138 \\ \underline{105} \\ 35690 \\ + 7138 \\ \hline 106970 \end{array}$$

$$\begin{array}{r} \times 5206 \\ \underline{113} \\ 15618 \\ + 5216 \\ \hline 589378 \end{array}$$

$$\begin{array}{r} \times 1718 \\ \underline{320} \\ + 3436 \\ \hline 5154 \\ \hline 549760 \end{array}$$

464. Знайди значення виразів. Виконай кожну дію письмово.
 $441 \cdot 204 + 203$ $416 : 2$ $402\,800 : 2 - 315 \cdot 104$

465. Знайди периметр прямокутника, ширина якого дорівнює 4 см, що в 3 рази менше за його довжину. Побудуй цей прямокутник. Обчисли його площу.

466. Автобус має проїхати 396 км. За 4 год він подолав 260 км, після чого збільшив швидкість на 3 км/год. За який час автобус проїде решту шляху?

 **467.** Довжина сторони квадрата дорівнює довжині меншої сторони прямокутника. Яка із цих фігур має більшу площу?

 **468.** Обчисли значення виразів.
 $564 \cdot 321$ $3172 \cdot 207$ $3206 \cdot 128$

469. Ательє пошило на замовлення 130 пальт і 145 курток. Кожне пальто коштує 4700 грн, а куртка — 2400 грн. На яку суму виконало замовлення ательє?

§ 120. Письмове множення на трицифрове число. Задачі вивчених типів

-  **470.** Складіть вирази та знайдіть їхнє значення.
- Число 318 помножте на суму чисел 827 і 173.
 - Добуток чисел 1264 і 50 збільште на 320.
 - Число 2600 поділіть на добуток чисел 13 і 10.
 - Число 1625 поділіть на різницю чисел 257 і 244.



471. Обчисли усно.

- Визнач частку способом добору.
 $157 : 154$ $446 : 222$ $685 : 342$ $892 : 431$
- Визнач частку й остачу.
 $333 : 111$ $960 : 320$ $840 : 420$ $1020 : 510$



472. Розгляньте записи й поясніть прийоми обчислень.

$$\begin{array}{r|l} 73968 & 368 \\ \hline \underline{736} & 201 \\ & 368 \\ & \underline{-368} \\ & 0 \end{array}$$

$$\begin{array}{r|l} 439872 & 237 \\ \hline \underline{237} & 1856 \\ & 2028 \\ & \underline{-1896} \\ & 1327 \\ & \underline{-1185} \\ & 1422 \\ & \underline{-1422} \\ & 0 \end{array}$$

473. Виконай ділення письмово. Прокоментуй свої дії.

$$201\ 082 : 542 \quad 75\ 768 : 462 \quad 83\ 688 : 264$$

474. Із двох залізничних станцій, відстань між якими становить 1110 км, одночасно назустріч один одному вирушили два електропотяги. Через 6 год вони зустрілися. Швидкість першого електропотяга дорівнює 90 км/год. Знайди швидкість другого електропотяга. Склади й розв'яжи обернену задачу, у якій потрібно дізнатися, через скільки годин електропотяги зустрінуться.

475. У швейному цеху за 6 днів пошили 120 суконь і 60 блузок. За скільки днів можна пошити 540 суконь і 270 блузок, якщо продуктивність праці буде така сама?



476. Обчисли значення виразів.

$$93\ 720 : 426 \quad 229\ 194 : 321 \quad 16\ 954 : 173$$

477. З Києва до Черкас вирушив теплохід. Одночасно назустріч йому із Черкас вирушив катер. Теплохід рухався зі швидкістю 35 км/год, а катер — 30 км/год. Через 3 год вони зустрілися. Знайди відстань між річковими вокзалами обох міст.

§ 121. Письмове ділення на трицифрове число, коли в записі частки є нулі



 478. Розшифруйте ребуси.

Ш + **3** + **Х** **ПРО** + **100** + **РИЙ**

 479. Розгляньте записи. Поясніть, коли в частці записують нулі.

$$\begin{array}{r} 25704 \quad | \quad 126 \\ - 252 \quad | \quad 204 \\ \hline 504 \quad | \\ - 504 \quad | \\ \hline 0 \end{array}$$

$$\begin{array}{r} 288099 \quad | \quad 357 \\ - 2856 \quad | \quad 807 \\ \hline 2499 \quad | \\ - 2499 \quad | \\ \hline 0 \end{array}$$

$$\begin{array}{r} 254980 \quad | \quad 122 \\ - 244 \quad | \quad 2090 \\ \hline 1098 \quad | \\ - 1098 \quad | \\ \hline 0 \end{array}$$

480. Виконай ділення письмово. Прокоментуй свої дії.

$$216\,699 : 357$$

$$757\,272 : 834$$

$$274\,527 : 649$$

$$750\,300 : 246$$

481. Розв'язком якої з нерівностей є число 205?

$$2050 : x < 10$$

$$y \cdot 100 > 2050$$

482. Слон пробігає 660 м за 55 с, а швидкість лева — на 28 м/с більша за швидкість слона. Яку відстань пробіжить лев за 30 с?



483. Від рулону килимової доріжки завдовжки 120 м відрізували кілька доріжок по 6 м, після чого залишилося 36 м. Скільки доріжок відрізуали?

 484. Обчисли значення виразів.

$$13\,617 : 267$$

$$222\,560 : 107$$

$$135\,876 : 338$$

$$163\,333 : 233$$

485. Автомобіль виїхав із села о 10-й год й приїхав до міста о 14-й год того самого дня. Яку відстань від села до міста, якщо автомобіль їхав зі швидкістю 65 км/год?



§ 122. Перетворення більших одиниць вимірювання величин на менші та навпаки. Арифметичні дії з іменованими числами



486. Об'єднайте іменовані числа в рівності.

1 см	12 міс.	1 хв	24 год	60 хв
1 дм	10 см	1 ц	100 см	100 р.
1 доба	1 кг	10 мм	1 р.	1 т
100 г	1000 кг	1 м	10 ц	
60 с	1 ст.	1000 м		

487. Виконай перетворення іменованих чисел.

$$70\ 000\ \text{г} = \dots\ \text{кг}$$

$$6\ \text{ц}\ 27\ \text{кг} = \dots\ \text{кг}$$

$$85\ \text{хв} = \dots\ \text{год}\ \dots\ \text{хв}$$

$$30\ 560\ \text{м} = \dots\ \text{км}\ \dots\ \text{м}$$

488. Обчисли значення виразів.

$$2\ \text{кг} : 5$$

$$2\ \text{кг} - 500\ \text{г}$$

$$60\ \text{км} : 3\ \text{км}$$

$$1\ \text{м} : 4$$

$$18\ \text{год} + 9\ \text{год}$$

$$4\ \text{ц} : 5\ \text{кг}$$

489. Розв'яжи задачі усно.

- 1) Довжина тіла лелеки становить 1 м, а дятла — у 4 рази менша. Яка довжина тіла дятла?
- 2) Розмах крил лелеки становить 2 м, а розмах крил дятла — 47 см. На скільки сантиметрів розмах крил дятла менший від розмаху крил лелеки?



490. Розгляньте й поясніть розв'язання задач.

- 1) На нафтобазу привезли 3 т 204 кг нафтопродуктів у дев'яти однакових цистернах. Яка маса нафтопродуктів в одній цистерні?

Розв'язування

$$1) \ 3\ \text{т}\ 204\ \text{кг} : 9 = 3204\ \text{кг} : 9 = 356\ \text{кг}$$

$$3\ \text{т}\ 204\ \text{кг} = 3204\ \text{кг}$$

$$\begin{array}{r} 3204 \overline{) 9} \\ - 27 \quad \overline{) 356} \\ \underline{50} \\ - 45 \\ \underline{54} \\ - 54 \\ \underline{0} \end{array}$$



- 2) На нафтобазу привезли 9 однакових цистерн із нафтопродуктами, по 356 кг у кожній. Скільки всього кілограмів нафтопродуктів привезли на нафтобазу?

Розв'язування

$$356 \text{ кг} \cdot 9 = 3204 \text{ кг} = 3 \text{ т } 204 \text{ кг}$$

$$\begin{array}{r} \times 356 \\ \quad 9 \\ \hline 3204 \end{array}$$

- 491.** Обчисли значення виразів.

$$\begin{array}{lll} 7 \text{ км } 756 \text{ м} : 7 \text{ м} & 459 \text{ км } 206 \text{ м} \cdot 2 & 130 \text{ ц } 40 \text{ кг} : 8 \\ 784 \text{ кг} \cdot 201 & 1585 \text{ грн } 89 \text{ к.} : 9 & 19 \text{ грн } 48 \text{ к.} \cdot 6 \end{array}$$

- 492.** До обіду в супермаркеті продали 14 коробок бананів, а після обіду — 16 таких самих коробок. Усього продали 200 кг бананів. Скільки кілограмів уміщує одна коробка?



- 493.** Обчисли значення виразів.

$$\begin{array}{ll} 8 \text{ м } 56 \text{ см} : 4 \text{ см} & 20 \text{ м } 76 \text{ см} : 6 \text{ см} \\ 18 \text{ м } 8 \text{ см} : 4 \text{ см} & 64 \text{ т } 614 \text{ кг} : 3 \end{array}$$

- 494.** 2 т 250 кг дизельного пального налили у 2 цистерни, порівну в кожну. Яка маса пального в одній цистерні?

§ 123. Одиниці часу. Співвідношення між одиницями часу. Визначення часу за годинником

- 495.** Розмістіть одиниці вимірювання часу в порядку зростання. Прочитайте слово.

30 с	1 доба	12 міс.	1 с	3 р.	2 год	99 р.	25 хв
т	і	т	с	т	л	я	о



99 р. + 1 р. = 100 р. 100 р. — століття (ст.)
999 р. + 1 р. = 1000 р. 1000 р. — тисячоліття (тис.)
Друге тисячоліття почали відлічувати з 1001 р.

- 496.** Виконай перетворення іменованих чисел.

$$1 \text{ ст.} = \dots \text{ р.} \quad 4 \text{ ст.} = \dots \text{ р.} \quad 10 \text{ ст.} = \dots \text{ р.} \quad 2 \text{ тис.} = \dots \text{ р.}$$



497. Запиши числові дані.

- Свій рік народження;
- який зараз рік і ще 2 роки поспіль;
- якого року Україна здобула державну незалежність;
- рік народження Тараса Шевченка.

Визнач і назви століття та тисячоліття цих дат.

498. Добери іменовані числа, щоб рівності стали істинними.

$$47 \text{ с} + \dots = 1 \text{ хв}$$

$$67 \text{ р.} + \dots = 1 \text{ ст.}$$

$$51 \text{ хв} + \dots = 1 \text{ год}$$

$$14 \text{ год } 27 \text{ хв} + \dots = 1 \text{ доба}$$

$$7 \text{ міс.} + \dots = 1 \text{ р.}$$

$$78 \text{ р. } 10 \text{ міс.} + \dots = 100 \text{ р.}$$

499. Визнач час на кожному годиннику. Який час показував кожний годинник пів години тому? Який час показуватиме кожний годинник через 15 хв? Назви цей час по-різному.



500. Урок розпочався о 8-й год 30 хв і тривав 45 хв. О котрій годині розпочалася перерва?

501. Одногорбий верблюд може жити без їжі 4 тижні, а імператорський пінгвін — 135 днів. На скільки днів більше може жити без їжі імператорський пінгвін, ніж одногорбий верблюд?



502. Порівняй іменовані числа ($>$; $<$; $=$).

$$90 \text{ хв} \bigcirc 1 \text{ год } 30 \text{ хв}$$

$$48 \text{ год} \bigcirc 2 \text{ доби}$$

$$10 \text{ ст.} \bigcirc 948 \text{ р.}$$

$$15 \text{ міс.} \bigcirc 1 \text{ р.}$$

$$240 \text{ год} \bigcirc 12 \text{ діб}$$

$$3 \text{ год} \bigcirc 190 \text{ хв}$$

503. Спортивні змагання з художньої гімнастики розпочались о 13-й год 30 хв і закінчились о 14-й год 15 хв. Скільки часу тривали спортивні змагання?



**§ 124. Співвідношення між одиницями часу.
Арифметичні дії з іменованими числами,
вираженими одиницями часу**



- 504.** Обчисліть «ланцюжок» виразів і дізнаєтеся, у якому році було засновано Києво-Могилянську академію, яку вважають найдавнішим навчальним закладом Східної Європи.



- Визначте, яке це тисячоліття та століття.

- 505.** Обчисли усно.

- Кредит у банку оформили на 60 місяців. Скільки це років?
- Будівництво спортивного комплексу тривало 2 роки й 7 місяців. Скільки це місяців?
- Екскурсія розпочалась о 12-й год 20 хв і тривала 2 год 30 хв. Коли екскурсія закінчилася?
- За табелем-календарем визнач, скільки днів залишилося до Міжнародного дня інтернету (4 квітня), до Дня пам'яті та примирення (8 травня).

- 506.** Розгляньте записи й поясніть прийоми обчислень. Обчисліть за зразком.

$$17 \text{ діб } 14 \text{ год} = 422 \text{ (год)}$$

$$1 \text{ доба} = 24 \text{ год}$$

$$\begin{array}{r} \times 24 \\ \hline 17 \end{array}$$

$$\begin{array}{r} 168 \\ + 24 \\ \hline 408 \text{ (год)} \end{array}$$

$$\begin{array}{r} + 408 \\ \hline 14 \end{array}$$

$$422 \text{ (год)}$$

$$14 \text{ діб } 7 \text{ год} = \dots \text{ год}$$

$$23 \text{ доби } 11 \text{ год} = \dots \text{ год}$$

- 507.** Виконай перетворення іменованих чисел.

$$14 \text{ р. } 9 \text{ міс.} = \dots \text{ міс.}$$

$$9 \text{ год} = \dots \text{ хв}$$

$$10 \text{ хв } 45 \text{ с} = \dots \text{ с}$$

$$25 \text{ р. } 4 \text{ міс.} = \dots \text{ міс.}$$



508. Розгляньте записи й поясніть прийоми обчислень.

$$9 \text{ міс. } 16 \text{ дн.} + 6 \text{ міс. } 12 \text{ дн.} = 15 \text{ міс. } 28 \text{ дн.}$$

$$17 \text{ год } 35 \text{ хв} + 8 \text{ год } 45 \text{ хв} = 26 \text{ год } 20 \text{ хв}$$

$$\begin{array}{r} + 9 \text{ міс. } 16 \text{ дн.} \\ + \underline{6 \text{ міс. } 12 \text{ дн.}} \\ 15 \text{ міс. } 28 \text{ дн.} \end{array}$$

$$\begin{array}{r} + 17 \text{ год } 35 \text{ хв} \\ + \underline{8 \text{ год } 45 \text{ хв}} \\ 26 \text{ год } 20 \text{ хв} \end{array}$$

$$15 \text{ год } 10 \text{ хв} - 6 \text{ год } 25 \text{ хв} = 8 \text{ год } 45 \text{ хв}$$

$$6 \text{ р. } 5 \text{ міс.} - 4 \text{ р. } 8 \text{ міс.} = 1 \text{ р. } 9 \text{ міс.}$$

$$\begin{array}{r} - 14 \text{ год } 70 \text{ хв} \\ - \underline{6 \text{ год } 25 \text{ хв}} \\ 8 \text{ год } 45 \text{ хв} \end{array}$$

$$\begin{array}{r} - 5 \text{ р. } 17 \text{ міс.} \\ - \underline{4 \text{ р. } 8 \text{ міс.}} \\ 1 \text{ р. } 9 \text{ міс.} \end{array}$$

509. Виконай дії з іменованими числами.

$$18 \text{ год } 27 \text{ хв} + 13 \text{ год } 48 \text{ хв}$$

$$11 \text{ год } 18 \text{ хв} - 4 \text{ год } 24 \text{ хв}$$

$$7 \text{ діб } 22 \text{ год} + 25 \text{ діб } 12 \text{ год}$$

$$57 \text{ р. } 9 \text{ міс.} - 48 \text{ р. } 11 \text{ міс.}$$

510. Американець Р. Макдональд установив світовий рекорд, провівши без сну 19 діб без трьох годин. Скільки це годин?



511. Виконай дії з іменованими числами.

$$14 \text{ діб } 7 \text{ год} + 8 \text{ діб } 5 \text{ год}$$

$$36 \text{ хв } 15 \text{ с} + 25 \text{ хв } 56 \text{ с}$$

$$13 \text{ год } 22 \text{ хв} - 7 \text{ год } 36 \text{ хв}$$

$$20 \text{ р. } 4 \text{ міс.} - 7 \text{ р. } 8 \text{ міс.}$$

512. Туристи зупинилися для відпочинку о 13-й год 20 хв. О котрій годині вони вирушили в дорогу, якщо до зупинки подорожували 4 год 30 хв?



**§ 125. Одиниці вартості.
Співвідношення між одиницями вартості.
Арифметичні дії з іменованими числами**



- 513.** Обчисліть «ланцюжок» виразів і дізнаєтеся, у якому році після здобуття Україною державної незалежності було введено в обіг національну валюту — гривню.



- 514.** Назви грошові одиниці України в порядку зростання їхньої вартості.



- 515.** Виконай перетворення іменованих чисел.

$$\begin{array}{ll}
 1 \text{ грн} = \dots \text{ коп.} & 4 \text{ грн } 60 \text{ коп.} = \dots \text{ коп.} \\
 220 \text{ коп.} = \dots \text{ грн } \dots \text{ коп.} & 450 \text{ коп.} = \dots \text{ грн } \dots \text{ коп.} \\
 67\,030 \text{ коп.} = \dots \text{ грн } \dots \text{ коп.} & 207 \text{ грн } 10 \text{ коп.} = \dots \text{ коп.}
 \end{array}$$

- 516.** Розгляньте записи й поясніть прийоми обчислень.

$$29 \text{ грн } 57 \text{ коп.} + 12 \text{ грн } 48 \text{ коп.} = 42 \text{ грн } 5 \text{ коп.}$$

$$\begin{array}{r}
 + 29 \text{ грн } 57 \text{ коп.} \\
 + 12 \text{ грн } 48 \text{ коп.} \\
 \hline
 42 \text{ грн } 05 \text{ коп.}
 \end{array}$$

$$\begin{array}{r}
 2957 \\
 + 1248 \\
 \hline
 4205 \text{ (коп.)}
 \end{array}$$



$$5 \text{ грн} - 45 \text{ коп.} = 4 \text{ грн } 55 \text{ коп.}$$

$$\begin{array}{r} 5 \text{ грн } 00 \text{ коп.} \\ - \quad \quad 45 \text{ коп.} \\ \hline 4 \text{ грн } 55 \text{ коп.} \end{array} \qquad \begin{array}{r} 500 \\ - \quad 45 \\ \hline 455 \text{ (коп.)} \end{array}$$

517. Виконай дії з іменованими числами.

$$214 \text{ грн } 90 \text{ коп.} + 547 \text{ грн } 65 \text{ коп.}$$

$$2370 \text{ грн } 45 \text{ коп.} - 1290 \text{ грн } 80 \text{ коп.}$$

$$117 \text{ грн } 7 \text{ коп.} : 509$$

$$25 \text{ грн } 8 \text{ коп.} \cdot 23$$

518. За три коробки шоколадних цукерок та одну коробку зефіру заплатили 222 грн 60 коп. Зефір коштує 27 грн. Скільки коштує коробка шоколадних цукерок?



519. За два обідні столи й стільці заплатили 7200 грн. Стіл коштує 1800 грн, а стілець — на 1350 грн дешевший. Скільки придбали стільців?



520. Виконай дії з іменованими числами.

$$5 \text{ грн} : 2 \qquad 15 \text{ грн} \cdot 70$$

$$5890 \text{ грн } 43 \text{ коп.} + 478 \text{ грн } 94 \text{ коп.}$$

$$106 \text{ 700 грн } 20 \text{ коп.} - 47 \text{ 438 грн } 60 \text{ коп.}$$

521. За дві книжки та чотири зошити заплатили 100 грн. Один зошит коштує 2 грн 50 к. Скільки коштують зошити й книжки окремо?

§ 126. Арифметичні дії з іменованими числами



522. Дайте усні відповіді.

- Скільки років у трьох століттях?
- Яка маса трьох мішків борошна, якщо маса одного мішка — 56 кг?
- Дві бочки вміщують 1020 л дизельного пального. Яка місткість однієї бочки?

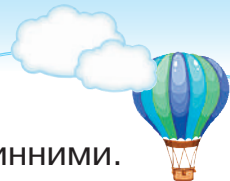

523. Постав такі найменування, щоб рівності стали істинними.

$$3 \text{ грн} - 60 \dots = 2 \text{ грн } 40 \text{ коп.}$$

$$15 \text{ грн } 40 \text{ коп.} + 70 \dots = 16 \text{ грн } 10 \text{ коп.}$$

$$8 \text{ грн } 50 \text{ коп.} - 4 \dots = 4 \text{ грн } 50 \text{ коп.}$$

$$139 \text{ грн } 20 \text{ коп.} + 80 \dots = 140 \text{ грн}$$

524. Порівняй іменовані числа ($>$; $<$; $=$).

$$135 \text{ хв} \bigcirc 1 \text{ год } 35 \text{ хв}$$

$$20 \text{ коп.} \bigcirc 20 \text{ грн}$$

$$450 \text{ коп.} \bigcirc 45 \text{ грн } 10 \text{ коп.}$$

$$15 \text{ ц} \bigcirc 150 \text{ кг}$$

$$60 \text{ коп.} + 50 \text{ коп.} \bigcirc 1 \text{ грн}$$

$$17 \text{ км} \bigcirc 170 \text{ 000 м}$$

 **525.** Розгляньте й поясніть розв'язання задачі. Складіть і розв'яжіть обернену задачу, у якій потрібно знайти масу всіх цукерок.

На день народження Тараса тато придбав 1 кг 344 г цукерок. Кожна цукерка важить 8 г. По скільки цукерок зможе Тарас роздати своїм однокласникам порівну, якщо в класі 28 учнів?

Розв'язування

1) $1 \text{ кг } 344 \text{ г} : 8 \text{ г} = 1344 \text{ г} : 8 \text{ г} = 168 \text{ (ц.)}$ — кількість цукерок в 1 кг 344 г.

2) $168 : 28 = 6 \text{ (ц.)}$

Відповідь: Тарас зможе роздати по 6 цукерок кожному однокласнику.

$$\begin{array}{r|l} 1344 & 8 \\ \underline{8} & 168 \\ 54 & \\ \underline{48} & \\ -64 & \\ \underline{64} & \\ 0 & \end{array}$$

526. Обчисли значення виразів.

$$48 \text{ км} : 5 \text{ м}$$

$$3 \text{ кг } 584 \text{ г} : 14 \text{ г}$$

$$5 \text{ грн } 70 \text{ коп.} : 3$$

$$259 \text{ дм } 6 \text{ см} : 11$$

$$100 \text{ т} : 4 \text{ ц}$$

$$10 \text{ ц } 16 \text{ кг} : 4$$

527. Склади задачу за таблицею. Розв'яжи її.

Маса в одному ящику	Кількість ящиків	Загальна маса	
10 кг	60	?	} 9 ц
15 кг	?	?	



528. Ішло сім сестриць, несло по сім палиць, на кожній палиці — по сім сучків, на кожному сучку — по сім торбин, у кожній торбині — по сім паляниць. Скільки всього паляниць?



529. Порівняй іменовані числа ($>$; $<$; $=$).

3 грн 30 коп.

12 грн 10 коп. 1200 коп.

3 ц 3 ц 6 кг

670 км 200 м 672 км

4 грн 10 коп. 80 коп.

30 050 г 30 кг 50 г

530. У шкільному буфеті продали тістечок на суму 2055 грн. Скільки тістечок продали в шкільному буфеті, якщо одне тістечко коштує 15 грн?



ПЕРЕВІРЯЄМО СВОЇ ДОСЯГНЕННЯ

531. Істинна рівність позначена буквою

A $290 \cdot 300 = 8700$

B $290 \cdot 300 = 97\,000$

B $290 \cdot 300 = 87\,000$

532. Під час ділення круглого числа на кругле в діленому й дільнику можна відкинути

A усі нулі й продовжити ділення

B стільки нулів, скільки їх є в дільнику

B стільки нулів, скільки їх є в діленому

533. Правильний запис письмового множення багатоцифрового числа на двоцифрове позначений буквою

A
$$\begin{array}{r} 5408 \\ \times \quad 27 \\ \hline \end{array}$$

B
$$\begin{array}{r} 30520 \\ \times \quad 23 \\ \hline \end{array}$$

B
$$\begin{array}{r} 4800 \\ \times \quad 18 \\ \hline \end{array}$$

534. 9 діб і 12 год — це

A 218 год

B 228 год

B 21 год



535. Правильну кількість цифр у частці чисел 22 578 і 213 позначено буквою

А 1 **Б** 2 **В** 3

536. 1945 р. — це

А 19 ст. **Б** 10 ст. **В** 20 ст.

537. Обчисли значення виразів. Виконай перевірку двома способами.

$628 \cdot 39$ $7035 : 67$

538. Знайди значення виразу. Виконай кожну дію письмово.
 $(51\,330 : 174 + 519) \cdot 103 - 40\,368$

539. Виконай дії з іменованими числами.

36 км 210 м : 5

18 грн \cdot 60

9 т 48 кг + 47 т 194 кг

16 год 40 хв – 7 год 55 хв

540. Учень щодня готує домашні завдання в середньому 1 год 20 хв. Скільки часу на приготування домашніх завдань необхідно учневі протягом одного тижня? А чотирьох тижнів? Скільки часу на приготування домашніх завдань необхідно тобі щодня? Протягом тижня?

541. У книгосховищі на 16-ти полицях стояло по 128 книжок, а на 14-ти — по 115 книжок. Скільки всього книжок стояло на цих полицях?

542. Знайди периметр прямокутника, ширина якого дорівнює 2 см, що в 5 разів менше за його довжину. Побудуй цей прямокутник. Обчисли його площу.

 **543.** Батькові 40 років, а синові 13 років. Через 18 років вік сина і доньки разом дорівнюватиме вікові батька. Скільки років доньці?



5

РОЗДІЛ

ДРОБИ

§ 127. Поняття «дріб». Чисельник і знаменник дробу. Читання та запис дробів. Порівняння дробів

-  **544.** Розгляньте малюнки. На скільки рівних частин поділено кожний предмет? Яку частину цілого становить одна частина кожного предмета? Запишіть цю частину дробом. Що поділили на чотири частини?



$\frac{1}{4}$

чисельник
риска дробу
знаменник

- 545.** Накресли чотири смужки завдовжки 12 см. Поділи першу смужку на 2, другу — на 3, третю — на 4, а четверту — на 6 рівних частин. Розмалюй на кожній стрічці одну частину. Порівняй дроби, що позначають розмальовані частини.

- 546.** Запиши дроби від найменшого до найбільшого.

$$\frac{1}{4}, \frac{1}{10}, \frac{1}{2}, \frac{1}{7}, \frac{1}{14}, \frac{1}{5}, \frac{1}{20}$$

- 547.** Знайди: $\frac{1}{4}$ від 1 хв; $\frac{1}{2}$ від 1 кг; $\frac{1}{3}$ від 1 доби.



Щоб знайти частину від цілого числа, потрібно це число поділити на знаменник дробу.

 **548.** Розгляньте перший малюнок. Назвіть дріб, що позначає відокремлену частину квадрата. Поясніть, на що вказують чисельник і знаменник цього дробу. Частину, що залишилася, можна позначити дробом $\frac{3}{4}$. Число 4 вказує на те, що квадрат поділили на чотири рівні частини, а число 3 — що взяли три такі частини. Розгляньте інший малюнок. Розмірковуюйте аналогічно.

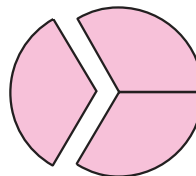
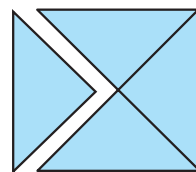

Знаменник дробу вказує, на скільки рівних частин поділили ціле, а **чисельник** — скільки таких частин узяли.

549. На скільки рівних частин поділено кожний зображений прямокутник? Запишіть дробу, що позначають розмальовані й не розмальовані частини прямокутників.

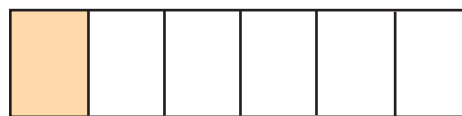
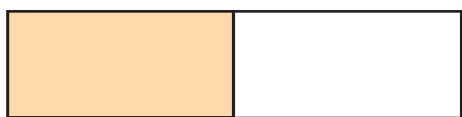

550. За малюнком поясни, що означають дробу $\frac{3}{10}$ і $\frac{7}{10}$.

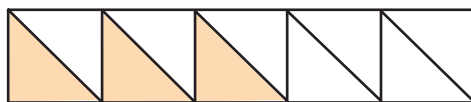

551. На спортивному майданчику було 27 дітей. $\frac{1}{3}$ всіх дітей каталися на велосипедах, а всі інші — грали у волейбол. Скільки дітей грали у волейбол?



552. Запиши дробу від найменшого до найбільшого.

$\frac{1}{9}, \frac{1}{8}, \frac{1}{10}, \frac{1}{19}, \frac{1}{6}, \frac{1}{7}, \frac{1}{16}$.



553. У класі 28 учнів. $\frac{1}{7}$ учнів класу виконали контрольну роботу на відмінно. Скільки учнів виконали контрольну роботу на відмінно?

§ 128. Порівняння дробів. Задачі на знаходження частини від числа



554. Яку частину квадрата становить розмальована частина? А не розмальована? Запишіть дроби, що позначають ці частини. Назвіть чисельник і знаменник кожного дроби й поясніть, на що вони вказують. Порівняйте дроби.

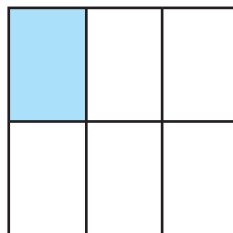
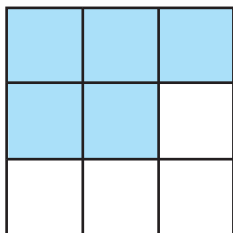

555. За малюнком поясніть, що означають дроби $\frac{3}{8}$ і $\frac{5}{8}$. Порівняйте дроби.



Із двох дробів з однаковими знаменниками більшим є той дріб, у якого більший чисельник, а меншим — той, у якого менший чисельник.

556. Порівняй дроби: $\frac{1}{5}$ і $\frac{3}{5}$; $\frac{5}{7}$ і $\frac{3}{7}$; $\frac{8}{9}$ і $\frac{4}{9}$; $\frac{3}{4}$ і $\frac{1}{4}$.

557. Знайди значення виразів. Виконай кожну дію письмово.
 $(13\,968 - 9756) : 234$
 $8453 + 1104 : 23 \cdot 302$



558. Книгарня отримала 2160 підручників для початкової школи. $\frac{1}{9}$ цих підручників віддали за попереднім замовленням до школи, а решту виставили на продаж. Скільки підручників для початкової школи виставили на продаж?

559. Побудуй квадрат, площа якого становить $\frac{1}{16}$ від 256 см^2 .

 **560.** Порівняй дроби: $\frac{1}{8}$ і $\frac{5}{8}$; $\frac{5}{11}$ і $\frac{2}{11}$; $\frac{3}{13}$ і $\frac{4}{13}$; $\frac{19}{22}$ і $\frac{21}{22}$.

561. Від стрічки завдовжки 212 дм відрізали її чверть. Обчисли довжину відрізаної частини стрічки.

§ 129. Дроби, які дорівнюють одиниці.

Задачі на знаходження частини від числа

 **562.** Дайте відповіді усно.

Яку частину становить:

- довжина сторони квадрата від його периметра;
- 1 см від 1 дм;
- 1 с від 1 хв;
- 1 год від 1 доби?

563. Запиши дроби, що позначають розмальовані та не розмальовані частини прямокутників. Порівняй ці дроби.



564. Розглянь малюнок і прочитай пояснення. Прямокутник поділили на 7 рівних частин і всі частини розмалювали.



Розмальовано $\frac{7}{7}$ частин прямокутника, тобто весь прямокутник. Отже, $\frac{7}{7}$ прямокутника дорівнюють цілому прямокутнику, тобто $\frac{7}{7} = 1$.



Розмірковуючи аналогічно, доходимо висновку, що, наприклад,

$$\frac{6}{6} = \frac{9}{9} = \frac{18}{18} = \dots = 1.$$



Якщо чисельник дробу дорівнює його знаменнику, то дріб дорівнює числу 1.

565. Випиши дроби, які дорівнюють числу 1.

$$\frac{4}{4}; \frac{8}{8}; \frac{9}{10}; \frac{10}{10}; \frac{20}{21}; \frac{22}{23}; \frac{7}{8}; \frac{4}{9}; \frac{11}{21}; \frac{22}{22}.$$

566. Замість зірочок постав такі цифри, щоб рівності й нерівності стали істинними.

$$\frac{2}{3} > \frac{*}{3} \quad \frac{2}{8} < \frac{*}{8} \quad \frac{4}{4} = \frac{*}{8} \quad \frac{7}{7} = \frac{*}{5}$$

567. Розв'яжи рівняння.

$$684 : y = 342 \quad 324 \cdot x = 243 \cdot 4 \quad 516 \cdot z = 53\,664$$

568. Розглянь діаграму. У приміській школі навчаються 360 учнів. Під час карантину діти навчалися дистанційно на різних платформах. $\frac{1}{3}$ частина учнів навчалася в Zoom, $\frac{4}{9}$ — Google classroom, $\frac{2}{9}$ — Viber. Скільки учнів навчалася на кожній платформі окремо?

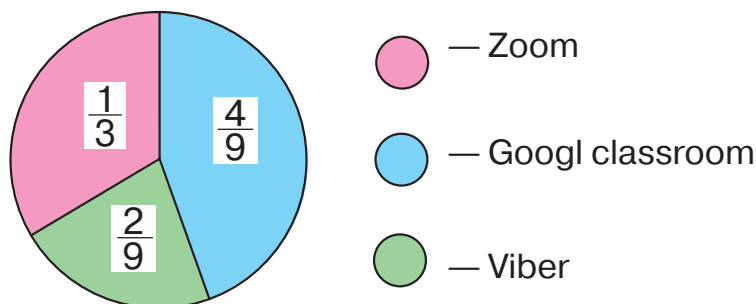

569. Продавець морозива на початку робочого дня мав 432 порції морозива. До обіду він продав $\frac{1}{6}$ всього морозива, а після обіду — половину решти. Скільки порцій морозива було продано за весь день? Розв'яжи задачу. Склади до неї план усно.



570. Запиши дроби зі знаменником 15.

571. До відділу техніки надійшло 400 нових товарів. $\frac{1}{10}$ з них становили планшети, $\frac{1}{8}$ — електронні книжки, а решту — мобільні телефони. Скільки мобільних телефонів надійшло до відділу техніки? Розв'яжи задачу, склавши до неї план.

§ 130. Знаходження дроби від числа.

Задачі на знаходження дроби від числа

572. Яку частину кожної із зображених фігур розмальовано? Яку частину не розмальовано?

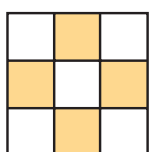

1

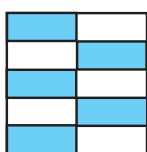

2

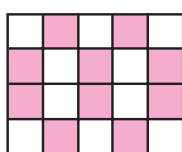

3



4



5



6



7

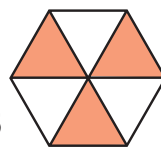

8

573. Мама зібрала на городі 12 кг помідорів. $\frac{3}{4}$ усіх помідорів вона законсервувала. Скільки кілограмів помідорів законсервувала мама?

$$\frac{3}{4} - ?$$

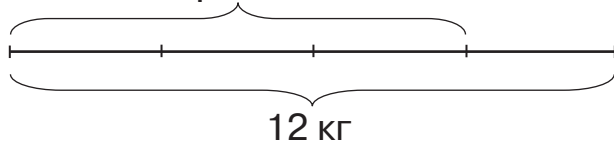

Розв'язування

1) Скільки кілограмів становить $\frac{1}{4}$ всіх помідорів?

$$12 : 4 = 3 \text{ (кг)}$$

2) Скільки кілограмів становлять $\frac{3}{4}$ усіх помідорів?

$$3 \cdot 3 = 9 \text{ (кг)}$$



Цю задачу можна розв'язати виразом.

$$12 : 4 \cdot 3 = 9 \text{ (кг)}$$

Відповідь: мама законсервувала 9 кг помідорів.



Щоб знайти дріб від числа, потрібно це число поділити на знаменник дроби й отриманий результат помножити на його чисельник.

574. За три дні туристи подолали 30 км. Першого дня вони пройшли $\frac{2}{5}$ усього маршруту. Скільки кілометрів пройшли туристи першого дня? Скільки кілометрів їм залишилося ще пройти?

575. Обчисли.

$$\frac{1}{8} \text{ від числа } 40; \frac{5}{8} \text{ від числа } 40; \frac{2}{5} \text{ від числа } 40.$$

576. Обчисли за зразком.

$$1 \text{ м} = 100 \text{ см}; \frac{2}{5} \text{ від } 1 \text{ м} = 100 : 5 \cdot 2 = 40 \text{ (см)}.$$

$$\frac{3}{4} \text{ від } 1 \text{ м}; \frac{4}{7} \text{ від } 28 \text{ т}; \frac{5}{6} \text{ від } 1 \text{ год}; \frac{4}{5} \text{ від } 1 \text{ ц}.$$

577. Знайди значення виразів. Виконай кожну дію письмово.

$$3452 \cdot 46 - 1872 \cdot 28$$

$$64\,000 : 32 + 56\,700 : 70$$

578. Побудуй відрізок АВ завдовжки 10 см. Побудуй відрізок CD, довжина якого становить $\frac{4}{5}$ довжини відрізка АВ.



579. Обчисли.

$$\frac{5}{6} \text{ від } 3 \text{ діб}; \frac{7}{8} \text{ від } 480 \text{ кг}; \frac{3}{10} \text{ від } 1 \text{ год}; \frac{1}{5} \text{ від } 75 \text{ ц}.$$

580. Довжина шпалери в одному рулоні становить 40 м. $\frac{3}{4}$ рулону використали. Скільки метрів шпалери залишилось у рулоні?

§ 131. Знаходження числа за величиною його дробу



- 581.** Розгляньте малюнки. Назвіть, на скільки рівних частин поділили кожну піцу. Яку частину від цілого становить одна частина кожної піци? Яку частину кожної піци з'їли? Скільки частин залишилося?



- 582.** Обчисліть із поясненням.

$$\frac{2}{7} \text{ від } 560 \text{ кг}; \quad \frac{3}{100} \text{ від } 5 \text{ м}; \quad \frac{2}{3} \text{ від } 4 \text{ хв}; \quad \frac{3}{7} \text{ від } 14 \text{ ц.}$$

- 583.** Довжина відрізка АВ дорівнює 9 см, що становить $\frac{3}{4}$ довжини відрізка АС. Обчисли довжину відрізка АС.

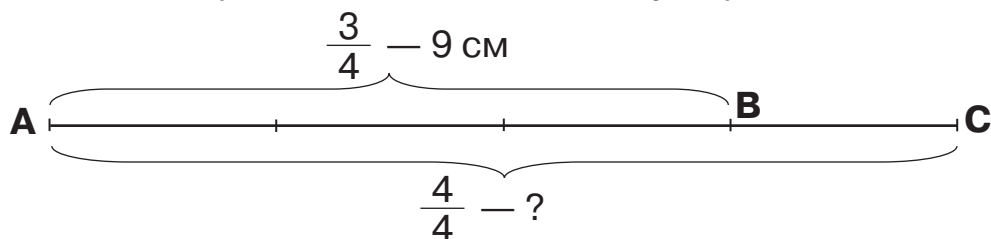

Розв'язування

1) Яка довжина $\frac{1}{4}$ відрізка АС?

$$9 : 3 = 3 \text{ (см)}$$

2) Яка довжина відрізка АС ($\frac{4}{4}$)?

$$3 \cdot 4 = 12 \text{ (см)}$$

Цю задачу можна розв'язати виразом.

$$9 : 3 \cdot 4 = 12 \text{ (см)}$$

Відповідь: довжина відрізка АС дорівнює 12 см.



Щоб знайти число за величиною його дробу, потрібно значення дробу поділити на чисельник дробу й отриманий результат помножити на його знаменник.

- 584.** Олена прочитала 120 сторінок, що становить $\frac{3}{4}$ книжки. Скільки сторінок у книжці?



585. Обчисли довжину відрізка.

- 1) $\frac{2}{3}$ його довжини дорівнюють 84 см;
- 2) $\frac{2}{5}$ його довжини дорівнюють 240 мм.

586. Обчисли значення виразів.

$$\begin{array}{ll} 19 \text{ год } 45 \text{ хв} + 17 \text{ год } 36 \text{ хв} & 25 \text{ кг } 76 \text{ г} - 9 \text{ кг } 92 \text{ г} \\ 207 \text{ ц } 64 \text{ кг} - 38 \text{ ц } 88 \text{ кг} & 37 \text{ м } 45 \text{ см} + 52 \text{ м } 89 \text{ см} \end{array}$$

587. З бочки продали $\frac{3}{8}$ усієї квашеної капусти. Скільки капусти було в бочці, якщо продали 15 кг?

588. Установи число.

- 1) $\frac{2}{3}$ його дорівнюють 120;
- 2) $\frac{3}{5}$ його дорівнюють 60;
- 3) $\frac{3}{7}$ його дорівнюють 99.

Зразок: $120 : 2 \cdot 3 = 180$.

589. На діаграмі зображено дані про збирання полуниці в теплицях протягом трьох днів, що становить $\frac{5}{8}$ усього врожаю за тиждень (7 днів). Скільки кілограмів полуниць було зібрано за тиждень?

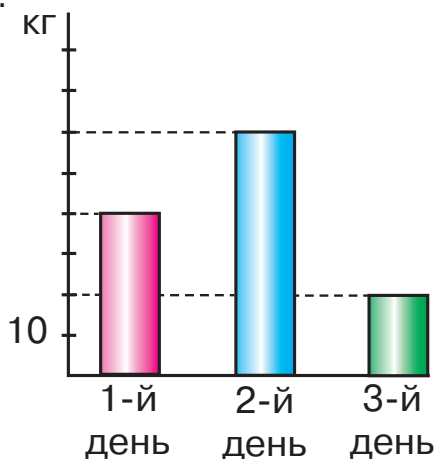



590. Установи число, якщо його $\frac{3}{8}$ дорівнюють 1530.



591. Тетяна відрізала для оздоблення фартуха 30 см блакитної стрічки, що становить $\frac{3}{10}$ усієї стрічки. Якою була довжина стрічки? Скільки сантиметрів стрічки залишилося?

§ 132. Геометричні тіла: конус, циліндр, піраміда, куля, куб



592. Запишіть усі числа, які розміщуються між дробами $\frac{11}{11}$ і $\frac{1}{11}$. Назвіть, який із дробів найбільший, найменший.



593. Розгляньте малюнки. Чим відрізняються фігури, зображені ліворуч, від фігур, зображених праворуч? Прочитайте на другому форзаці назви об'ємних геометричних фігур.

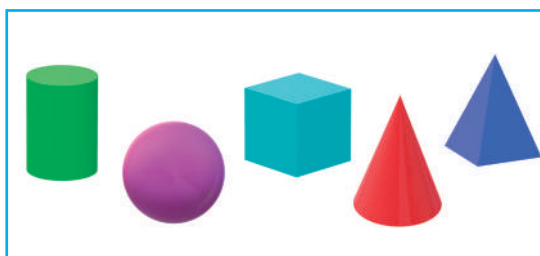
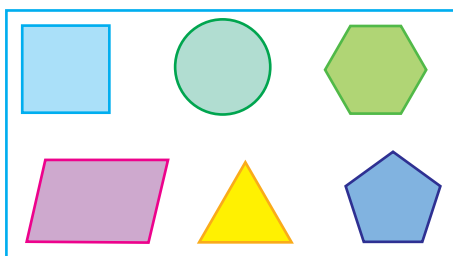

594. Форму яких геометричних фігур мають предмети, зображені на малюнку?





595. Установи число.

- 1) $\frac{3}{4}$ його дорівнюють 12 810;
- 2) $\frac{5}{19}$ його дорівнюють 11 360.

596. Знайди значення виразів.

$$679 + c + 26\,121, \text{ якщо } c = 635;$$

$$70\,452 - (24\,452 + x), \text{ якщо } x = 15\,300.$$

597. Із двох міст одночасно назустріч один одному вирушили два автобуси. За $\frac{1}{3}$ год перший автобус проїхав 20 км, а другий подолав такий самий шлях за $\frac{2}{5}$ год. Через 3 год вони зустрілися. Яка відстань між цими містами?

Для розв'язання задачі скористайся планом.

План розв'язування

1. Яка швидкість першого автобуса? (Знайди це число за величиною його дроби.)
2. Яка швидкість другого автобуса?
3. Яка швидкість зближення автобусів?
4. Яка відстань між містами?

598. Довжина відрізка АВ дорівнює 4 см, що становить $\frac{4}{9}$ довжини відрізка CD. Обчисли довжину відрізка CD. Побудуй обидва відрізки.



599. Практична робота

Відповідно до вказаної на малюнку послідовності дій виготов із паперу ковпак іменинника.

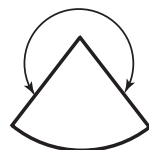
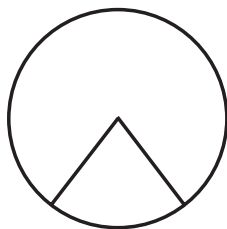



- 600.** Відстань між містами дорівнює 325 км. $\frac{1}{5}$ цієї відстані автомобіліст проїхав за 1 год. Скільки часу потрібно автомобілістові, щоб подолати решту цієї відстані, якщо він рухатиметься з однаковою швидкістю?

§ 133. Геометричні фігури

- 601.** Установіть відповідність між зображеними плоскими й об'ємними геометричними фігурами.

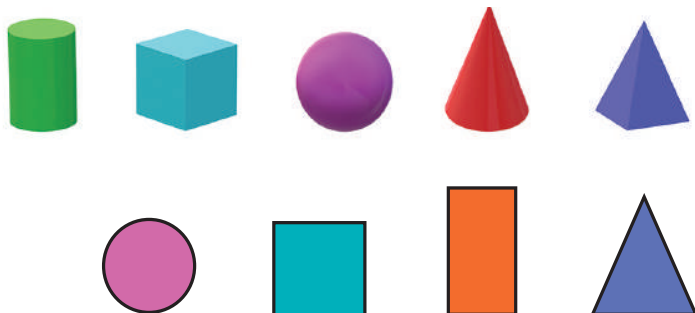

- 602.** Розглянь зображення куба. З яких геометричних фігур складається його поверхня?



- 603.** Розгляньте на рисунку розгортки (розгорнуті поверхні) геометричних тіл. Яка розгортка допоможе змоделювати куб?

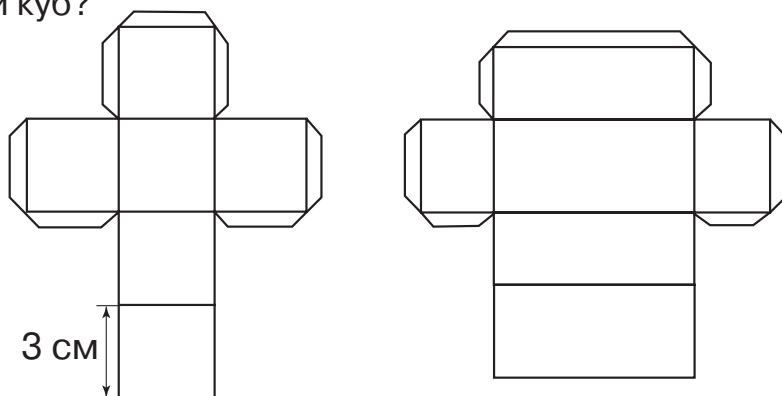



604. Обчисли площу поверхні куба за рисунком його розгортки (див. завдання 603).



605. Визнач кольори невидимих на малюнках 2 і 3 бічних граней кубика Рубика.



1



2



3

606. Знайди значення виразів. Виконай кожну дію письмово.

$$39\ 096 : 54 + 43\ 006 \cdot 2$$

$$7 \cdot 34\ 755 : 35 - 4268$$

607. Пальто коштувало 8000 грн. Під час розпродажу воно подешевшало на $\frac{1}{10}$ від своєї ціни, а потім ще на $\frac{2}{9}$ від останньої ціни. Якою стала ціна пальта?

608. Побудуй відрізок, $\frac{3}{5}$ довжини якого становить 6 см.



609. Обчисли та порівняй ($>$; $<$; $=$).

$$\frac{5}{6} \text{ доби} \bigcirc 15 \text{ год}$$

$$\frac{2}{3} \text{ год} \bigcirc 55 \text{ хв}$$

610. З пункту А до пункту В вийшов турист, який рухався зі швидкістю 4 км/год. Через 1 год 30 хв назустріч йому з пункту В вийшов інший турист зі швидкістю 3 км/год. Через 2 год вони зустрілися. Яка відстань між пунктами А і В? Скористайся схемою до задачі.

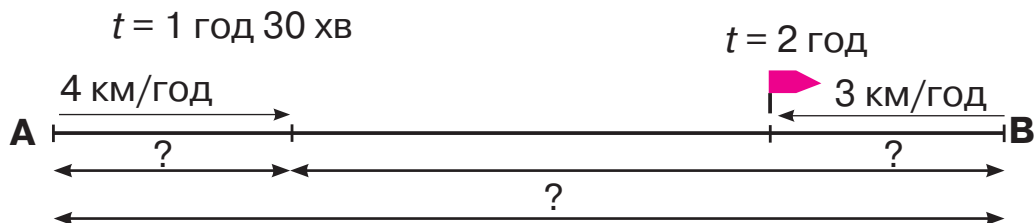

§ 134. Закріплення вивченого



-  **611.** Розгляньте малюнки. Назвіть геометричні фігури на геометричних тілах.

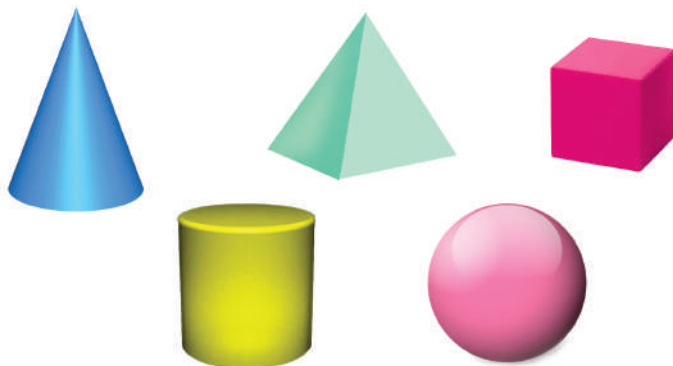

-  **612.** Розгляньте малюнки. Які геометричні тіла нагадують ці предмети?

Геометричні форми, створені людиною



- 613.** У четвертому класі 36 учнів. Більшій частині дітей уже виповнилося по 10 років. Розглянь діаграму та визнач, скільком однокласникам уже виповнилося 10 років, а скільком учням ще по 9 років. Виконай обчислення усно.

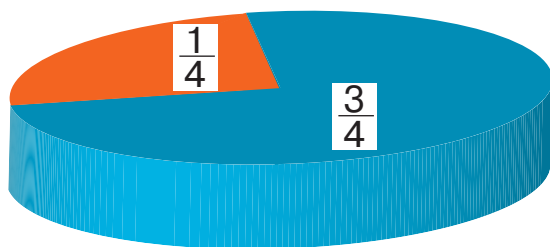



614. Обчисли письмово. Виконай перевірку двома способами.

$11\ 520 : 30$

$32\ 238 : 81$

$712 \cdot 208$

615. Порівняй дроби.

$\frac{6}{13} \bigcirc \frac{11}{13}$

$\frac{45}{45} \bigcirc \frac{27}{27}$

$\frac{1}{20} \bigcirc \frac{1}{200}$

$\frac{21}{21} \bigcirc \frac{4}{21}$

$\frac{9}{17} \bigcirc \frac{7}{17}$

$\frac{15}{115} \bigcirc \frac{51}{115}$

616. Обчисли.

$\frac{2}{5}$ від 470 дм; $\frac{3}{7}$ від 294 кг; $\frac{2}{3}$ від 4 год

617. Довжина $\frac{3}{8}$ поля становить 27 м, а ширина поля — $\frac{4}{9}$ довжини. Обчисли периметр і площу цього поля.

618. За два тижні автобус був у дорозі 80 год, рухаючись з однаковою швидкістю. Першого тижня він проїхав 1120 км, а другого — 1440 км. Скільки годин був у дорозі автобус кожного тижня?



619. Визначте, якої температури слід чекати альпіністам під час підйому на гору на висоті 4000 м і на вершині 5000 м, якщо біля підніжжя гори в цей час температура становить $+18^\circ\text{C}$, а з підняттям угору на кожний 1 км вона знижується на 6°C .



620. Обчисли письмово. Виконай перевірку двома способами.

$3\ 330 : 74$

$807 \cdot 123$

621. Для садівництва придбали плодові дерева. $\frac{5}{9}$ від усіх саджанців висадили. Розглянь діаграму та визнач, скільки саджанців залишилося висадити?

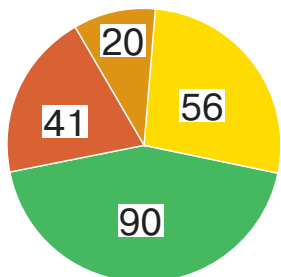

- сливи
- абрикоси
- яблука
- груші



§ 135. Закріплення вивченого. Складені задачі, які є комбінацією вивчених типів простих задач на дії різних ступенів

- 622.** Полічіть кількість кубиків у кожній зображеній конструкції. Скільки потрібно кубиків, щоб добудувати третю конструкцію до куба?

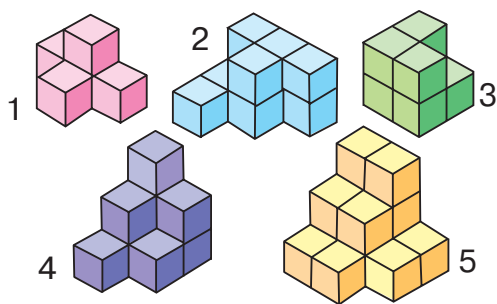

- 623.** Обчисли.

- 1) $\frac{2}{5}$ від суми чисел 10 450 і 6070;
- 2) $\frac{1}{2}$ різниці чисел 6244 і 1012.

- 624.** Знайди число.

- 1) $\frac{3}{10}$ його дорівнюють 240;
- 2) $\frac{5}{11}$ його дорівнюють 615.

- 625.** Порівняй дроби ($>$; $<$; $=$).

$$\frac{6}{7} \text{ і } \frac{7}{7}; \quad \frac{5}{8} \text{ і } \frac{3}{8}; \quad \frac{4}{9} \text{ і } \frac{5}{9}; \quad \frac{12}{12} \text{ і } \frac{17}{17}.$$

- 626.** Розв'яжи рівняння.

$$(15\,750 + 2300) : x = 722$$

$$y : 11 = 267\,300 - 265\,260$$

- 627.** Маса $\frac{2}{5}$ кабачка становить 200 г. Чому дорівнює маса $\frac{3}{5}$ цього кабачка?



628. Вкладник поклав на банківський депозит 3500 грн. Яка сума буде на його рахунку через 5 років, якщо щорічно банк нараховує $\frac{1}{10}$ початкової суми вкладу?



629. Розв'яжи рівняння.

$$9 \cdot x = 59\,487 + 7500$$

$$y : (31\,678 - 31\,570) = 2149$$

630. Маса $\frac{3}{7}$ кавуна становить 900 г. Знайди масу $\frac{5}{7}$ цього кавуна.



ПЕРЕВІРЯЄМО СВОЇ ДОСЯГНЕННЯ

631. Найменший дріб позначений буквою

A $\frac{1}{10}$

Б $\frac{1}{5}$

В $\frac{1}{20}$

632. Замість зірочки в записі $\frac{7}{9} * \frac{2}{9}$ потрібно поставити знак

A =

Б >

В <

633. $\frac{3}{4}$ год — це

A 50 хв

Б 45 хв

В 55 хв

634. 210 — це $\frac{2}{5}$ від числа

A 840

Б 520

В 525

635. Усі дроби, які дорівнюють числу 1, позначені буквою

A $\frac{3}{4}$, $\frac{13}{14}$, $\frac{3}{3}$

Б $\frac{12}{12}$, $\frac{1}{12}$, $\frac{1}{2}$

В $\frac{5}{5}$, $\frac{15}{15}$, $\frac{8}{8}$



636. «Зайва» із зображених фігура позначена буквою

А трикутник

Б конус

В піраміда



637. Обчисли значення виразів.

$$13 \text{ год } 25 \text{ хв} + 18 \text{ год } 45 \text{ хв}$$

$$20 \text{ кг } 300 \text{ г} - 13 \text{ кг } 800 \text{ г}$$

638. Обчисли та порівняй ($>$; $<$; $=$).

$$\frac{2}{3} \text{ року } \bigcirc 9 \text{ міс.}$$

$$\frac{5}{6} \text{ год } \bigcirc 50 \text{ хв}$$

639. Замість зірочок постав такі цифри, щоб рівності та нерівності стали істинними.

$$\frac{2}{5} > \frac{*}{5}$$

$$\frac{3}{11} < \frac{*}{11}$$

$$\frac{9}{9} = \frac{*}{11}$$

$$\frac{14}{14} = \frac{*}{8}$$

640. Скільки коштує книжка, якщо $\frac{1}{6}$ її вартості становить 18 грн?

641. Турист проїхав 6 год поїздом, рухаючись зі швидкістю 50 км/год. Після цього йому залишилося проїхати ще $\frac{1}{3}$ шляху, який він уже подолав. Скільки кілометрів мав проїхати турист?

642. Ширина прямокутника дорівнює 40 мм, що становить $\frac{4}{7}$ його довжини. Обчисли периметр і площу прямокутника.

 **643.** Двом учням потрібно було поділити одне й те саме число: першому учневі — на 7, другому — на 9. Перший учень у частці отримав 281 і в остачі 2. Яку частку отримав другий учень?



6

РОЗДІЛ

ПОВТОРЕННЯ ВИВЧЕНОГО ЗА РІК

§ 136. Усна та письмова нумерація багатоцифрових чисел



644. Назвіть.

- Сотні — від 200 до 900;
- тисячі — від 1000 до 9000;
- десятки тисяч — від 40 000 до 80 000;
- сотні тисяч — від 500 000 до 900 000.



645. Прочитайте числа в розрядній таблиці. Назвіть кількість одиниць кожного розряду.

Клас тисяч			Клас одиниць		
			4	0	1
		6	3	3	0
	1	9	0	7	2
9	0	0	2	0	8

Визначте за таблицею:

- що позначає цифра 0 у записах чисел 401, 6330, 19 072, 900 208;
- що позначає цифра 1 у записах чисел 401, 19 072;
- скільки всього цифр використано в записі чисел 401, 6330, 19 072, 900 208;
- скільки різних цифр використано в записі цих самих чисел;
- найбільше число, найменше число;
- обчисліть суму найбільшого та найменшого чисел;
- обчисліть різницю найбільшого та найменшого чисел.



646. Порівняй числа ($>$; $<$; $=$).

$$26\ 005 \bigcirc 26\ 500$$

$$771\ 110 \bigcirc 771\ 011$$

$$460\ 200 + 1 \bigcirc 640\ 200 - 1$$

$$840\ 317 - 1 \bigcirc 840\ 317 + 1$$

647. Із чисел 1, 2, 3, 4, 8, 10 вибери значення змінної x , за яких нерівності будуть істинними.

$$7160 - x < 7158$$

$$80\ 470 + x > 80\ 470$$

$$1999 - x > 1993$$

648. Обчисли значення виразів.

$$85 : 17 \cdot 100$$

$$270 : 3 - 750 : 25$$

$$9 \cdot (252 : 2)$$

$$522 : 3 + 210 \cdot 3$$

649. Виконай перетворення іменованих чисел.

$$3\ \text{м}\ 7\ \text{см} = \dots\ \text{см}$$

$$540\ \text{см} = \dots\ \text{м}\ \dots\ \text{см}$$

$$1\ \text{см}\ 9\ \text{мм} = \dots\ \text{мм}$$

$$540\ \text{см} = \dots\ \text{м}\ \dots\ \text{дм}$$

650. За два дні риболовецький траулер наловив 6 т 660 кг риби. Усю рибу розклали в ящики. Першого дня рибою наповнили 100 ящиків по 36 кг у кожному. Скільки ящиків наповнили рибою другого дня, якщо місткість ящиків однакова?



651. Ширина прямокутника дорівнює 48 мм, що становить $\frac{1}{2}$ його довжини. Обчисли периметр цього прямокутника. Побудуй цей прямокутник.



652. Обчисли вирази.

$$40 \cdot 4 - 120$$

$$(220 - 100) : 20$$

$$8 \cdot (129 : 3)$$

$$258 - 250 : 5$$

653. Довжина прямокутника дорівнює 12 см. Це в 4 рази більше, ніж його ширина. Обчисли периметр і площу цього прямокутника.



§ 137. Розрядні числа. Визначення загальної кількості одиниць певного розряду в числі. Співвідношення між одиницями вимірювання



654. Дайте відповіді усно.

- Одиниці яких розрядів є в кожному із чисел?
4517, 25 002, 708 271, 600 042, 149 075.
- Одиниць яких розрядів немає в кожному із чисел?
601 00, 360 308, 216 007, 501 000.

655. Визнач у кожному числі загальну кількість одиниць зазначеного розряду.

309 — ... дес. 485 510 — ... сот. тис.
62 901 — ... од. 17 320 — ... дес. тис.
854 800 — ... сот. 9913 — ... тис.

656. Добери цифри, щоб нерівності стали істинними.

$4706 < 4^* *04$ $71^*9 < 7^* *9$ $304\ 280 > 30^* *80$

657. Обчисли вирази. Поясни виконання дій.

$3000 + 160$ $71\ 400 + 10\ 290$
 $600\ 850 + 40\ 115$ $21\ 600 + 15076$
 $50\ 560 + 300\ 224$ $18\ 000 + 401\ 010$

658. Виконай перетворення іменованих чисел.

$61\ \text{км} = \dots\ \text{м}$ $92\ \text{м} = \dots\ \text{см}$ $24\ \text{м}\ 8\ \text{см} = \dots\ \text{см}$
 $7\ \text{км} = \dots\ \text{дм}$ $12\ \text{м} = \dots\ \text{дм}$ $83\ \text{м}\ 4\ \text{дм} = \dots\ \text{дм}$
 $240\ \text{мм} = \dots\ \text{см}$ $32\ \text{дм} = \dots\ \text{мм}$ $51\ \text{кг}\ 600\ \text{г} = \dots\ \text{г}$

659. Обчисли за таблицею невідомі величини.

Рухомий об'єкт	Швидкість	Час	Відстань
Лев	?	2 год	160 км
Кенгуру	48 км/год	2 год	?
Гепард	110 км/год	?	330 км



660. Із двох міст, відстань між якими становить 150 км, одночасно назустріч один одному виїхали два велосипедисти. Усю відстань перший велосипедист може проїхати за 15 год, а другий велосипедист — за 10 год. Через скільки годин вони зустрінуться?



661. Добери числа, щоб нерівності стали істинними.

$$60 \text{ т} > \dots \text{ ц}$$

$$3 \text{ км} > \dots \text{ м}$$

$$76 \text{ кг} < 43 \text{ кг} + \dots \text{ кг}$$

$$70 \text{ л} > 70 \text{ л} - \dots \text{ л}$$

$$3 \text{ ц } 60 \text{ кг} < \dots \text{ ц } 60 \text{ кг}$$

$$1 \text{ м } 7 \text{ дм} < 1 \text{ м } \dots \text{ дм}$$

662. Мотоцикліст за 2 год проїхав 80 км асфальтованою дорогою, а потім за 3 год проїхав 60 км ґрунтовою дорогою. На скільки кілометрів швидкість мотоцикліста на ґрунтовій дорозі була меншою за його швидкість на асфальтованій дорозі?



§ 138. Множення та ділення круглого числа на одноцифрове. Множення та ділення круглого числа на кругле. Задачі на рух



663. Дайте відповіді усно.

- Якщо ви зменшите число 15 560 у 10 разів, то дізнаєтесь, у якому році на острові Мала Хортиця виникла перша Запорозька Січ.
- Якщо ви зменшите число 2000 в 10 разів, то дізнаєтесь, скільки років проіснувала Запорозька Січ.
- Якщо ви збільшите число 60 у 100 разів, то дізнаєтесь кількість козаків у Запорозькій Січі.
- Якщо ви знайдете частку чисел 16 570 і 10, то дізнаєтесь, у якому році Іван Виговський став гетьманом України.

664. Обчисли значення виразів.

$$412 \cdot 2$$

$$5 \cdot 70$$

$$640 : 8$$

$$381 \cdot 1000$$

$$21 \cdot 300$$

$$6900 : 3$$

$$13 \cdot 200$$

$$420 : 20$$

$$72\,000 : 9$$



665. Порівняй вирази ($>$; $<$; $=$).

$$48\,000 : 8 \bigcirc 48\,000 : 80$$

$$342 \cdot 2 \bigcirc 432 \cdot 2$$

$$16\,000 : 400 \bigcirc 70\,000 : 700$$

$$6600 : 300 + 80 \bigcirc 6600 : 200 + 80$$

666. Знайди значення виразів. Виконай кожну дію письмово.

$$(2000 \cdot 2 + 134 \cdot 2) - 36\,000 : 90$$

$$80\,000 : 200 - 200 \cdot 2 + 210 \cdot 4$$

$$(920 - 50) + (48 + 24) : 6$$

667. Дві бригади зібрали п'ять вантажівок картоплі. Перша бригада зібрала 4500 кг картоплі, а друга — 3000 кг. Скільки вантажівок картоплі зібрала кожна бригада?



668. Мотоцикліст їхав 2 год зі швидкістю 50 км/год. Який шлях він подолав? Склади дві обернені задачі на знаходження швидкості та часу.



669. Електропотяг вирушив від станції зі швидкістю 60 км/год. Через 2 год із тієї самої станції в тому ж напрямку виїхав другий електропотяг. З якою швидкістю він має рухатися, щоб наздогнати перший електропотяг за 6 год?



670. Установи послідовність виконання дій та знайди значення виразів.

$$(240 + 30) - 5 \cdot 20 + 460$$

$$72 : 9 \cdot 10 + (740 - 120) + 30$$

671. З одного селища в протилежних напрямках виїхали два мотоциклісти. Швидкість першого мотоцикліста — 45 км/год, а другого — на 8 км/год більша. Яка відстань буде між мотоциклістами через 2 год?

§ 139. Письмове додавання та віднімання багатозначних чисел. Складені задачі, які є комбінацією вивчених типів задач



1 2 3 4 5
672.

672. Математичний диктант

- Збільште добуток чисел 30 і 6 на 17.
- Відніміть від частки чисел 720 і 9 число 67.
- Збільште частку чисел 500 і 50 на 120.
- Зменште добуток чисел 25 і 8 на 86.

673. Розв'яжи задачі усно.

- 1) Упродовж доби шпак прилітає до гнізда 200 разів. Велика синиця прилітає до гнізда на 130 разів менше, ніж шпак. Скільки разів упродовж доби прилітає до гнізда велика синиця?



- 2) Найбільша глибина Тихого океану — 11 000 м, що на 6000 м більше, ніж Північного Льодовитого океану. Яка найбільша глибина Північного Льодовитого океану?
- 3) Довжина десяти кроків батька становить 750 см, а довжина десяти кроків сина — 500 см. На скільки сантиметрів відставатиме син від батька за 10 кроків?
- 4) Протяжність території України із заходу на схід становить 1300 км, а з півночі на південь — 900 км. На скільки більша протяжність території України із заходу на схід, ніж із півночі на південь?

674. Обчисли письмово. Прокоментуй свої дії.

$$34\ 830 + 16\ 345$$

$$567\ 200 + 45\ 418$$

$$6795 - 347\ 255$$

$$709\ 477 - 26\ 378$$

$$48\ 749 + 4682$$

$$61\ 963 - 8484$$

675. Знайди значення виразів зі змінною.

$$(2490 + a) + 564, \text{ якщо } a = 1340, 937;$$

$$(4240 - b) - 387, \text{ якщо } b = 2970, 648.$$



676. У трьох селах мешкають 8455 осіб. Скільки осіб мешкає в кожному селі окремо, якщо в першому й другому селах мешкають 5092 особи, а в другому й третьому — 3700 осіб?

677. Периметр ділянки трикутної форми становить 1840 м. Довжина першої сторони ділянки дорівнює 625 м, а другій — на 34 м менша. Обчисли довжину третьої сторони ділянки.



678. Маса бідона з молоком дорівнює 34 кг, а маса бідона, наполовину наповненого молоком, — 19 кг. Визнач масу бідона.



679. Обчисли письмово.

$$45\ 815 + 24\ 906$$

$$78\ 429 - 39\ 607$$

$$190\ 638 - 84\ 529$$

$$524\ 170 + 67\ 375$$

$$97\ 370 + 176\ 482$$

$$56\ 814 - 47\ 624$$

680. Після того як на консервному заводі використали 987 кг цукру, там залишилося ще 1 т 870 кг цукру. Скільки цукру було на консервному заводі спочатку? Розв'яжи задачу, склавши рівняння.

§ 140. Перевірка правильності виконання дій додавання та віднімання



681. Обчисліть «ланцюжок» виразів і дізнаєтеся, на якій висоті (у метрах) може літати журавель.

$$230 + 460 + 110 + 1900 + 2000 - 200$$



- Крякви можуть літати на висоті 6300 м. Порівняйте висоту польоту крякви та журавля.



682. Обчисли значення виразів. Виконай перевірку двома способами.

$$36\ 719 + 236\ 875$$

$$560\ 000 - 58\ 270$$

$$50\ 040 - 49\ 940$$

$$92\ 033 + 146\ 520$$

-  **683.** Перемалюйте в зошит «магічний» квадрат і заповніть його.

288	36	216
	180	
144		

- 684.** Обчисли значення виразів.

$$6 \text{ т} - 1 \text{ т } 340 \text{ кг}$$

$$71 \text{ дм} - 93 \text{ мм}$$

$$12 \text{ ц} - 368 \text{ кг}$$

$$3 \text{ год } 45 \text{ хв} + 45 \text{ хв}$$

$$63 \text{ кг } 700 \text{ г} + 78 \text{ кг } 650 \text{ г}$$

$$804 \text{ км } 820 \text{ м} + 66 \text{ км } 470 \text{ м}$$

- 685.** Розв'яжи рівняння.

$$x - 34\,194 = 49\,875$$

$$15\,325 + x = 42\,389$$

$$56\,720 - y = 27\,318$$

$$y + 32\,157 = 64\,448$$

- 686.** Покупець попросив зважити 900 г цукерок двох видів в один пакет. Продавець зважив 630 г цукерок одного виду. Скільки грамів цукерок іншого виду потрібно покласти в пакет, щоб отримати бажану масу? Розв'яжи задачу, склавши рівняння.

- 687.** На олійному заводі першого дня виготовили 16 бочок олії, а другого дня — 20. Другого дня виготовили на 480 л більше олії, ніж першого дня. Скільки літрів олії виготовили кожного дня окремо?

-  **688.** У саду груш росте в 4 рази менше, ніж яблунь. Діти вирішили полічити всі дерева в саду. У Миколи вийшло 55 дерев, у Тетяни — 58, а в Олесі — 54. Хто з дітей полічив правильно? Скільки дерев у саду?

-  **689.** Обчисли значення виразів. Виконай перевірку двома способами.

$$56\,231 - 34\,608$$

$$129\,804 + 37\,617$$

$$317\,980 + 592\,189$$

$$58\,960 - 52\,584$$



- 690.** Для хлібозаводу змололи на борошно 24 мішки пшениці та 18 мішків жита. Пшениці змололи на 4 ц 20 кг більше, ніж жита. Яку масу пшениці та жита змололи окремо, якщо маса всіх мішків була однаковою?

§ 141. Множення та ділення багатоцифрових чисел

-  **691.** Обчисліть «ланцюжок» виразів і дізнаєтеся, скільки гусениць за 1 год може з'їсти зозуля.



- Скільки гусениць може з'їсти зозуля за 10 год?



- 692.** Обчисли вирази. Прокоментуй свої дії.

$$329 : 1 \cdot 10$$

$$840 : 840 \cdot 672$$

$$7 \cdot 1000 : 10$$

$$0 : 821 \cdot 31$$

$$52 \cdot 10 : 520$$

$$200 \cdot 6 : 3$$

$$37\,000 : 100 \cdot 1$$

$$8010 \cdot 10 : 100$$

$$3000 : 3 \cdot 7$$

- 693.** Обчисли значення виразів. Виконай перевірку одним із способів.

$$34\,782 \cdot 17$$

$$23\,604 \cdot 25$$

$$12\,896 : 62$$

$$63\,414 : 78$$

$$15\,008 \cdot 75$$

$$17\,344 : 16$$

- 694.** Обчисли значення виразів.

$$5 \text{ т} : 2 \text{ ц}$$

$$18 \text{ км} : 900 \text{ м}$$

$$92 \text{ кг} : 4 \text{ кг}$$

$$2 \text{ км } 87 \text{ м} \cdot 3$$

$$67 \text{ дм} \cdot 35$$

$$506 \text{ см} \cdot 24$$

695. Два горобці за день приносять своїм пташеняттям 750 порцій комах, порівну кожний. Скільки порцій комах приносить кожний горобець?



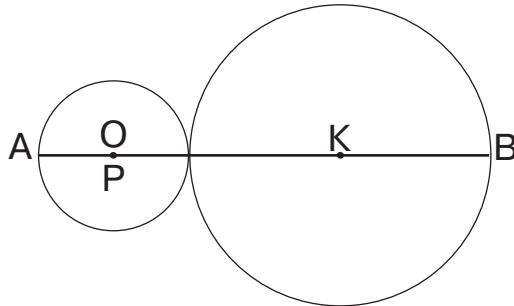

696. За 4 год туристи пропливли по річці на байдарках 56 км. Скільки кілометрів пропливе за 7 год моторний човен, якщо його швидкість на 9 км/год більша за швидкість байдарки?

697. Визнач відстань між точками А і В, якщо радіуси зображених кіл дорівнюють 2 см і 4 см.



698. Щоб вчасно помітити пожежу, у тайзі будують вежі заввишки 30 м. З однієї вежі можна оглянути 10 000 га лісу. Яку площу лісу можна оглянути з десяти таких веж?

 **699.** Журавель стоїть на двох ногах, а чапля — на одній нозі. Жаба, яка сиділа в болоті, порахувала їхні ноги і в неї вийшло 18. Відомо, що журавлів і чапель на болоті разом 11. Скільки на болоті чапель?

 **700.** Обчисли значення виразів.

$$810 : 9 \cdot 100$$

$$60 \cdot 7 : 10$$

$$4900 : 10 : 7$$

$$540 : 6 \cdot 100$$

$$27\,000 \cdot 1 : 9$$

$$11\,000 \cdot 4 : 1000$$

701. Автомобіль їхав по шосе 4 год зі швидкістю 70 км/год. Потім він звернув на ґрунтову дорогу й за 2 год проїхав шлях, на 180 км менший, ніж по шосе. З якою швидкістю рухався автомобіль ґрунтовою дорогою?



§ 142. Дроби. Закріплення та повторення вивченого



702. Розгляньте малюнки. Назвіть дроби, що позначають розмальовані й нерозмальовані частини на кожному малюнку. Який дріб найбільший, а який найменший?

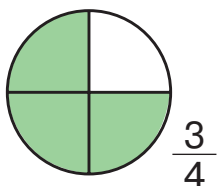
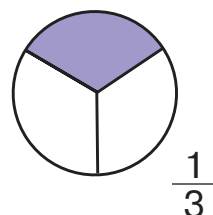
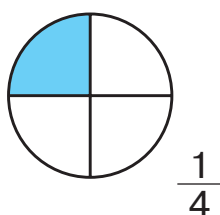
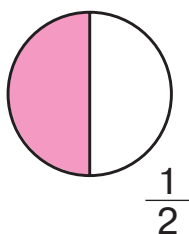

703. Запиши дроби.

- Від найменшого до найбільшого:

1) $\frac{1}{7}$, $\frac{1}{15}$, $\frac{1}{4}$, $\frac{1}{12}$, $\frac{1}{3}$, $\frac{1}{10}$;

2) $\frac{2}{15}$, $\frac{7}{15}$, $\frac{1}{15}$, $\frac{4}{15}$, $\frac{11}{15}$, $\frac{15}{15}$;

- від найбільшого до найменшого:

1) $\frac{1}{10}$, $\frac{1}{5}$, $\frac{1}{2}$, $\frac{1}{8}$, $\frac{1}{12}$, $\frac{1}{3}$;

2) $\frac{5}{9}$, $\frac{1}{9}$, $\frac{7}{9}$, $\frac{8}{9}$, $\frac{2}{9}$, $\frac{4}{9}$.

704. Довжина відрізка ОК дорівнює 12 мм, що становить $\frac{1}{4}$ довжини відрізка ОМ. Обчисли довжину відрізка ОМ. Побудуй цей відрізок.



705. Обчисли значення виразів.

$$\begin{array}{ll} 40\,072 \cdot 18 & 678\,905 - 682\,605 : 105 \\ 68\,952 : 102 & 4602 \cdot 141 + 24\,509 \end{array}$$

706. Добери числа, щоб нерівності стали істинними.

$$\begin{array}{ll} 4\text{ м } 7\text{ дм} < 4\text{ м } \dots \text{ дм} & 15\text{ ц } 30\text{ кг} < \dots \text{ ц } 40\text{ кг} \\ 800\text{ л} > 800\text{ л} - \dots \text{ л} & 78\text{ см} - \dots \text{ см} > 65\text{ см} \\ 5\text{ кг } 200\text{ г} < 5\text{ кг} - \dots \text{ г} & 2\text{ год } 30\text{ хв} > \dots \text{ год } 30\text{ хв} \end{array}$$

707. Виконай дії з іменованими числами.

$$\begin{array}{ll} 3\text{ км } 950\text{ м} + 4\text{ км } 806\text{ м} & 28\text{ ц } 6\text{ кг} - 9\text{ ц } 19\text{ кг} \\ 5\text{ кг } 720\text{ г} + 2\text{ кг } 375\text{ г} & 5\text{ кг } 720\text{ г} - 3\text{ кг } 345\text{ г} \\ 6\text{ ц} : 3\text{ кг} & 4\text{ кг} : 8 \end{array}$$

708. Розв'яжи задачі усно.

- 1) Із 12 кг борошна випікають 16 кг хліба. Скільки кілограмів хліба випечуть із 96 кг борошна?
- 2) У Полтаві на фестивалі «Свято сала» приготували ковбасу завдовжки 70 м. Скільки осіб покуштують цю ковбасу, якщо кожний із них з'їсть шматочок завдовжки 35 мм?

709. З одного аеропорту одночасно в протилежних напрямках вилетіли два літаки. Швидкість першого літака на 165 км/год більша за швидкість другого. Через певний час перший літак пролетів 1920 км, а другий — 1425 км. Обчисли швидкість кожного літака.

 **710.** Один батько дав своєму синові два яблука, а інший батько дав своєму синові одне яблуко. З'ясувалося, що обидва сини отримали разом тільки два яблука. Як таке могло статися?

 **711.** Виконай дії з іменованими числами.

$$\begin{array}{ll} 15\text{ кг } 465\text{ г} + 2\text{ кг } 605\text{ г} & 1\text{ м} : 2\text{ см} \\ 35\text{ год } 29\text{ хв} - 16\text{ год } 35\text{ хв} & 1\text{ год} : 4 \\ 6\text{ км } 320\text{ м} + 12\text{ км } 686\text{ м} & 12\text{ кг} : 3\text{ кг} \end{array}$$



712. Із двох міст одночасно назустріч один одному виїхали два автомобілі. Через 5 год вони зустрілися. Швидкість першого автомобіля дорівнює 48 км/год, що становить $\frac{6}{7}$ швидкості другого автомобіля. Яка відстань між містами?

713. Навчальний проєкт «Математика навколо нас»



Ми не завжди помічаємо математику навколо нас, але без неї обійтися важко, а іноді й неможливо. Математика живе в наших домівках. Пошукаймо її там! Поговоримо про наших домашніх улюбленців.

У родині Дротенків третій рік живе кішка Агата. Два роки про кішку піклувалися батьки. Вчасно робили щеплення, облаштували для неї куточок для відпочинку й ігор, годували з урахуванням вікових особливостей та породи.

Близнюки Захар і Зоряна вже четвертокласники. Вони дуже люблять Агату. Батьки вирішили доручити їм обчислити, скільки корму необхідно придбати для кішки на тиждень (7 днів), якщо добова норма споживання їжі має збільшитися на 30 г порівняно з попереднім роком.

Діти поцікавились у батьків, скільки грамів корму потрібно було кішці на добу раніше.

Тато відповів, що 90 г.

Мама додала, що $\frac{2}{3}$ частини має бути сухого корму, а $\frac{1}{3}$ — вологого корму (консервів).



$\frac{2}{3}$ — сухий корм

$\frac{1}{3}$ — консерви



Захар виконав такі обчислення:

$$\begin{aligned}90 + 30 &= 120 \text{ (г)} \\120 : 3 \cdot 2 &= 80 \text{ (г)} \\120 : 3 \cdot 1 &= 40 \text{ (г)} \\80 \cdot 7 &= 560 \text{ (г)} \\40 \cdot 7 &= 280 \text{ (г)} \\560 + 280 &= 840 \text{ (г)}\end{aligned}$$

Зоряна виконала такі обчислення:

$$\begin{aligned}90 + 30 &= 120 \text{ (г)} \\120 \cdot 7 &= 840 \text{ (г)} \\840 : 3 \cdot 2 &= 560 \text{ (г)} \\840 - 560 &= 280 \text{ (г)}\end{aligned}$$

Поясніть, як міркували діти. Хто з дітей обчислив і добовий, і тижневий раціони для кішки? А хто тільки тижневий? Як продовжити обчислення, щоб дізнатися добові норми харчування для кішки Агати?

Учимося робити розрахунки харчування для своїх домашніх улюбленців (у групі, у парі чи індивідуально)



1. Обмін інформацією про своїх нинішніх або майбутніх домашніх улюбленців.
2. Збирання інформації про вікові особливості, породу та раціон домашнього улюбленця (розпитати в дорослих — батьків, інших родичів, друзів, знайомих, прочитати в спеціалізованій літературі, знайти в інтернеті тощо).
3. Виконання обчислень і вибір форми представлення проєкту (таблиця, схема, презентація).
4. Проведення презентацій, захист проєктів.



5. Аналізування, обговорення результатів, оцінювання якості проєкту. Чим корисний для вас цей проєкт?
6. Створення класної фотогазети з порадами щодо здорового раціону харчування ваших улюбленців.

Це цікаво!

Люди намагаються зіставити вік домашніх тварин із людським. Зазвичай вік кішки множать на 7. Вважають, що таким і буде вік тварини в перерахунку на людські мірки.

До 12 років схема підрахунку співвідношення віку кішки й людини в різних джерелах однакова. Однак після 12-річного віку кішки думки різняться. Існує три варіанти:

1) із 13 років кожний рік життя кішки дорівнює чотирьом рокам життя людини;

2) із 13 років кожний рік життя кішки дорівнює трьома роками життя людини;

3) із 13 до 16 років кожний рік життя кішки дорівнює чотирьом рокам, а з 16 років — трьома роками життя людини.

Скористайтеся цими даними й визначте вік ваших улюбленців за людськими мірками.

ПЕРЕВІРЯЄМО СВОЇ ДОСЯГНЕННЯ

714. Кількість сотень у числі 888 880 позначена буквою

А 800 **Б** 8888 **В** 888

715. Третій розряд у класі тисяч — це

А одиниці тисяч

Б сотні тисяч

В десятки тисяч



716. Кількість цифр у частці чисел 125 500 і 25 позначена буквою

А 3 **Б** 5 **В** 4

717. Добуток чисел 120 і 300 дорівнює

А 3600 **Б** 36 000 **В** 360

718. 3 год 45 хв — це

А 225 хв **Б** 145 хв **В** 345 хв

719. Найбільша остача під час ділення числа на 27 становить

А 17 **Б** 20 **В** 26

720. Виконай обчислення.

612 400 > 43 600 на ... 327 270 < 647 470 на ...

9009 > 3418 на ... 95 736 < 100 540 на ...

721. Розв'яжи рівняння.

$(10\,674 - 7314) : y = 112$

$x + (2037 + 12) = 60\,750$

722. Виконай дії з іменованими числами.

11 год 45 хв + 2 год 35 хв 1 ц : 50 кг

350 км 290 м – 169 км 350 м 1 год : 30

723. Дві групи дітей збирали в парку каштани. Перша група збрала 4 мішки каштанів, а друга — 5 мішків. Усього діти збрали 540 кг каштанів. Скільки кілограмів каштанів збрала кожна група дітей окремо?

724. Відстань між містами А і В дорівнює 900 км. З міста А до міста В вирушив вантажний автомобіль. Одночасно назустріч йому з міста В виїхав легковий автомобіль. Усю відстань вантажний автомобіль подолав за 15 год, а легковий — за 10 год. Через скільки годин після виїзду автомобілі зустрілися?



- 725.** Спортсмен за 12 хв пройшов відстань 1050 м. Яку відстань пройде спортсмен за одну годину?
- 726.** Периметр квадрата дорівнює 32 мм. Обчисли площу цього квадрата.
- 727.** Побудуй відрізок, який становить $\frac{1}{9}$ відрізка завдовжки 108 см.

ДЛЯ ТИХ, ХТО НЕ БОЇТЬСЯ ТРУДНОЩІВ

- 728.** Назви два числа, у яких кількість цифр дорівнює кількості букв у назвах цих чисел.
- 729.** У числі 30 325 закреслили цифру 2. На скільки зменшилося число?
- 730.** Комар робить крилами 1000 змахів за 1 с. Це в 5 разів більше змахів, ніж робить бджола за 1 с. Скільки змахів крилами за секунду робить бджола?
- 731.** Олеся має один цілий апельсин, дві половинки й чотири чверті. Скільки апельсинів в Олесі?
- 732.** Десятилітровий бідон наповнили водою. Як за допомогою семилітрового й трилітрового бідонів із нього можна відлити 5 л води?
- 733.** Заповни порожні клітинки.

a			420
b	70	80	
$a + b$		260	
$a - b$	220		240

c	30		91
d		6	
$c \cdot d$	150		
$c : d$		10	7



734. Білка з білченятами збирали гриби. Перше білченя знайшло 2 гриби, друге — 3, а третє — 4. Білка дала їм 27 горіхів і сказала, щоб вони поділили їх відповідно до кількості зібраних грибів. Скільки горіхів дісталосся кожному з білченят?

735. 9 точок на перетині клітинок утворюють квадрат. Яке найменше число точок можна до них додати, щоб отримати новий квадрат, який міститиме всі наявні точки?

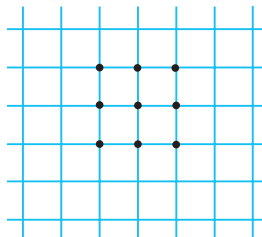

736. До переправи підійшли 13 осіб. Човен уміщує сімох осіб разом із перевізником. Чи зможуть 13 осіб переправитися на інший бік за 2 рейси? За скільки хвилин перевезуть усіх людей, якщо один рейс триває 10 хв?

737. Які числа відповідають геометричним фігурам?



738. За 4 год швидкий потяг проїхав 480 км. За який час подолає цей шлях літак, якщо його швидкість у 8 разів більша, ніж швидкість потяга?

739. 48 т води першим насосом накачали за 12 год, а другим — за 6 год. За скільки годин накачають таку масу води два насоси разом?

Насос	Маса води за 1 год		Час роботи		Загальна маса води
I	?	} ?	12 год	?	48 т
II	?		6 год		48 т

740. Перший насос може накачати 48 т води за 12 год, а другий — за 6 год. Скільки тонн води накачають два насоси разом за 6 год?



- 741.** 5400 л води першим насосом накачали за 18 хв, а другим — за 9 хв. За скільки хвилин накачають таку масу води обома насосами?
- 742.** Протяжність Дніпра становить 2286 км. Довжина річки по території України дорівнює $\frac{4}{9}$ від усієї довжини. Яка протяжність Дніпра по території України?
- 743.** 12 червня 1817 р. німецький винахідник-самоук барон Карл Дрез запатентував прототип велосипеда. Історія цього найпопулярнішого засобу пересування розвивалася стрімко. Скільки років цьому винаходу на сьогодні?

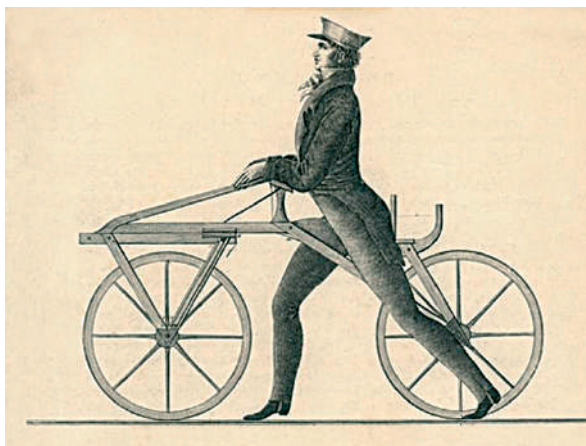

- 744.** Велосипедист їхав в одному напрямку 2 год та 2 год 20 хв у протилежному. Додому він повернувся о 12-й год. О котрій годині велосипедист виїхав із дому?
- 745.** Мама орангутан доглядає за своїм малям аж 7 років! І щоразу на ніч будує на дереві нове гніздо-люльку. Скільки таких люльок збудує мама орангутан за 7 років (якщо лічити 5 років по 365 днів і 2 роки — по 366 днів)?
- 746.** Тарас назвав усі числа третього десятка, а Ярослава — усі двоцифрові числа, кожне з яких записують двома однаковими цифрами. Які числа назвав Тарас, а які — Ярослава?



747. Яка з трьох розгорток є розгорткою зображеного куба?

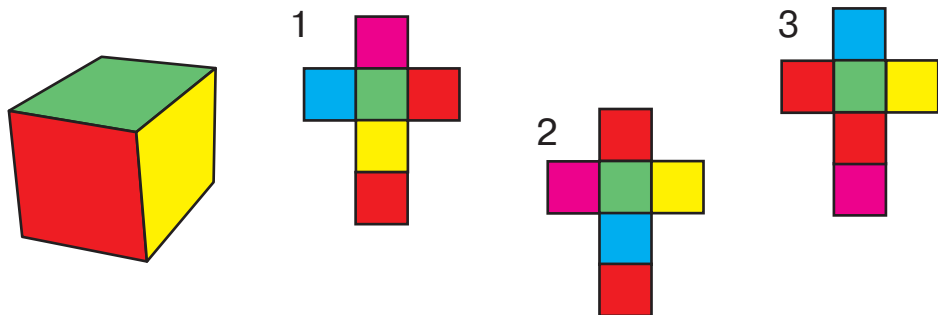

748. Майстер та його помічник отримали разом за ремонт автомобіля 840 грн. Коли майстер витратив своїх 160 грн, то грошей у них стало порівну. Скільки гривень отримали майстер та його помічник кожний окремо за ремонт автомобіля?

749. За олівець і 3 ручки Іван заплатив 39 грн. Скільки коштує ручка, якщо вона в 4 рази дорожча за олівець?

750. Сума розрядних одиниць двоцифрового числа дорівнює найбільшому одноцифровому, а число десятків — на 1 менше від цієї суми. Назвіть це число.

751. Квітка мірабіліс, яку ще називають *нічною красунею*, розпускається ввечері о 20-й год і цвіте всю ніч до світанку — до 5-ї год. Скільки годин на добу цвіте мірабіліс?



752. Визнач час за годинником у першій половині доби та в другій половині доби.



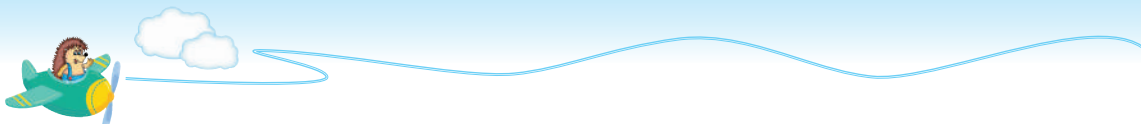

- 753.** Щороку в другу неділю травня в Україні святкують День матері. Визнач за табелем-календарем дату цього свята минулого року та наступного року.
- 754.** У Світлани живуть різні тварини: усі, крім двох, — папуги; усі, крім двох, — кошенята; усі, крім двох, — черепахи. Скільки домашніх тварин живе у Світлани?
- 755.** У третю суботу квітня в Україні відзначають День довкілля. У цей день тисячі людей беруть участь у благодійних акціях: саджають дерева, прибирають парки, організують екоярмарки тощо. Визнач за табелем-календарем дату цього заходу. Сплануй свою участь у ньому.
- 756.** Найвідомішою у світі лялькою є Барбі. Уперше вона з'явилася 1959 р. на іграшковому ярмарку в Нью-Йорку (США). Полічи, скільки років ляльці Барбі на сьогоднішній день.
- 757.** Запиши й прочитай усі шестизначні числа, сума розрядних одиниць у кожному з яких дорівнює 2. Скільки таких чисел?
- 758.** Бабуся посіяла помідори на розсаду 24 лютого (у високосний рік). Перші паростки помідорів з'явилися через 9 днів. Коли з'явилися паростки?
- 759.** В одній коробці лежать чорні шкарпетки, а в іншій — білі. Чорних шкарпеток на 30 пар більше, ніж білих, а всього у двох коробках 88 пар шкарпеток. Скільки пар шкарпеток кожного кольору?
- 760.** Перемалюй у зошит «магічні» квадрати й заповни їх.

190	240	170
	160	

18		
	116	
113		216

ЗАДАЧІ ДЛЯ ЖИТТЯ



- 761.** Людина має регулярно поповнювати свій організм питною водою. Визнач мінімальне споживання води за день: дві склянки теплої води після пробудження, одна склянка води за 30 хвилин до споживання їжі (після сніданку має бути ще 3 прийоми їжі), одна склянка води перед купанням, одна склянка води перед сном. Зазвичай одна склянка води — це 200 г. 1 л — це 5 таких склянок.
- 762.** Обчисли, скільки потрібно фарби, щоб пофарбувати у два шари одну стіну в кімнаті, яка має висоту 3 м і довжину 6 м, якщо відомо, що на 1 м² потрібно 250 г фарби.
- 763.** У супермаркеті є крупи трьох видів: гречана, вівсяна та рис, усього 580 кг. Якби продали 44 кг гречаної крупи, 18 кг вівсяної та 29 кг рису, то маса круп усіх видів стала б однаковою. Скільки кілограмів крупи кожного виду є в супермаркеті?
- 764.** Бабуся за 50 хв приготувала вечерю, 1 год 30 хв дивилась улюблений серіал, 15 хв накривала на стіл. Вона запросила родину до столу о 18-й год. О котрій годині бабуся почала готувати вечерю?
- 765.** У Дениса є старша сестра Олена. Вона вчиться в інституті й отримує стипендію в розмірі 900 грн. Дохід мами більший за стипендію Олени в 10 разів. Дохід тата більший за мамин на 3800 грн. Пенсія бабусі становить $\frac{1}{4}$ частину від доходу тата. Обчисли бюджет цієї родини.
- 766.** Як за допомогою п'ятилітрового бідона та трилітрової банки набрати з річки 4 л води?
- 767.** У Лариси є 120 грн. Дідусь дав їй ще стільки ж грошей. Скільки головоломок може придбати Лариса, якщо кожна з них коштує 62 грн? Чи залишаться в неї після цього гроші? Якщо так, то скільки?



768. За місяць Антон отримав 180 грн кишенькових грошей. Четверть цієї суми йому дала мама, третину дав дідусь, а решту дав тато. Яку суму дав Антонові тато?

769. Квартира складається з двох кімнат, кухні, ванної та коридору. Коридор і ванна кімната мають однакову площу, яка дорівнює 8 м^2 . Це на 4 м^2 менше, ніж площа кухні. Площа першої кімнати дорівнює 24 м^2 , а площа другої кімнати становить $\frac{3}{4}$ площі першої кімнати. Обчисли загальну площу квартири.

770. У Степана було 380 грн. Він купив конструктор, книжку та 2 диски з комп'ютерними іграми. Книжка коштувала 110 грн, конструктор — на 20 грн менше, а кожний диск коштував $\frac{1}{4}$ від ціни конструктора й книжки разом. На решту грошей Степан вирішив купити морозиво для себе та своєї меншої сестри. Порція морозива коштує 20 грн. Скільки порцій морозива зможе купити Степан?



771. Виконайте розрахунки для шкільної їдальні.

За 3 доби 28 дітей (учні одного класу) для поповнення запасів енергії організму мають спожити 1260 г вершкового масла. Скільки грамів масла потрібно одній дитині на тиждень?

А якщо в школі навчаються 3 четверті класи по 25 учнів у кожному, то скільки вершкового масла має замовляти шкільна їдальня для цих четвертокласників на навчальний тиждень (5 днів)?

Ураховуючи норму споживання вершкового масла на добу для одного учня, полічіть, скільки масла потрібно для учнів вашого класу на навчальний тиждень.

З М І С Т



РОЗДІЛ 3

УСНІ ПРИЙОМИ МНОЖЕННЯ ТА ДІЛЕННЯ БАГАТОЦИФРОВИХ ЧИСЕЛ (ПРОДОВЖЕННЯ)	3
<i>Перевіряємо свої досягнення</i>	16

РОЗДІЛ 4

АРИФМЕТИЧНІ ДІЇ З БАГАТОЦИФРОВИМИ ЧИСЛАМИ	18
Письмове додавання та віднімання багатоцифрових чисел	18
<i>Перевіряємо свої досягнення</i>	30
Письмове множення та ділення багатоцифрового числа на одноцифрове	32
<i>Перевіряємо свої досягнення</i>	67
<i>Перевіряємо свої досягнення</i>	84

РОЗДІЛ 5

ДРОБИ	86
<i>Перевіряємо свої досягнення</i>	102

РОЗДІЛ 6

ПОВТОРЕННЯ ВИВЧЕНОГО ЗА РІК	104
<i>Перевіряємо свої досягнення</i>	118
Для тих, хто не боїться труднощів	120

Навчальне видання

ОЛЯНИЦЬКА Любов Віталіївна

МАТЕМАТИКА

**Підручник для 4 класу
закладів загальної середньої освіти
(у 2-х частинах)**

ЧАСТИНА 2

*Рекомендовано
Міністерством освіти і науки України*

Видано за рахунок державних коштів. Продаж заборонено

Підручник відповідає Державним санітарним нормам і правилам
«Гігієнічні вимоги до друкованої продукції для дітей»

Редактор *Т. Мусієнко*
Художній редактор *Т. Канарська*
Технічне редагування та комп'ютерна верстка *Л. Ткаченко*
Коректор *Т. Мельничук*

Формат 70×100/16.
Ум. друк. арк. 10,368. Обл.-вид. арк. 13,31.
Тираж 14 493 пр.
Зам. №

Видавництво «Грамота»,
вул. Паньківська, 25, оф. 15, м. Київ, 01133. тел./факс: 253-98-04.
E-mail: info@gramota.kiev.ua; www.gramota.kiev.ua
Свідоцтво про внесення до Державного реєстру України
суб'єктів видавничої справи ДК № 341 від 21.02.2001 р.

Віддруковано в ТОВ «КОНВІ ПРІНТ»
03680, м. Київ, вул. Антона Цедіка, 12.
Свідоцтво ДК № 6115 від 29.03.2018 р.

ОДИНИЦІ ВИМІРЮВАННЯ

ОДИНИЦІ МАСИ

1 кг = 1000 г
1 ц = 100 кг
1 т = 10 ц = 1000 кг



ОДИНИЦІ ДОВЖИНИ

1 см = 10 мм
1 дм = 10 см = 100 мм
1 м = 10 дм = 100 см = 1000 мм
1 км = 1000 м = 10 000 дм = 1 000 000 мм



ОДИНИЦІ ЧАСУ

1 хв = 60 с
1 год = 60 хв
1 доба = 24 год
1 тижд. = 7 діб
1 рік = 12 міс.
1 ст. = 100 р.
1 тис. = 1000 р.



ГЕОМЕТРИЧНІ ФІГУРИ



ДРОБИ

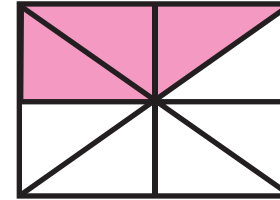

$$\frac{3}{8} < \frac{5}{8}$$

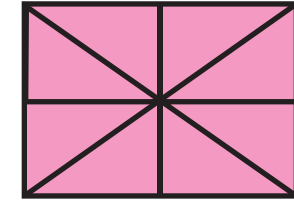

$$\frac{8}{8} = 1$$

ЗНАХОДЖЕННЯ ДРОБУ ВІД ЧИСЛА

$$\frac{3}{5} - ?$$

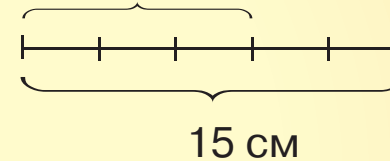

$$15 : 5 \cdot 3 = 9 \text{ (см)}$$

ЗНАХОДЖЕННЯ ЧИСЛА ЗА ВЕЛИЧИНОЮ ЙОГО ДРОБУ

$$\frac{3}{5} \text{ відрізка} - 9 \text{ см}$$

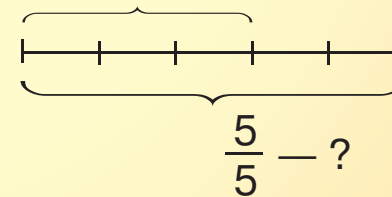

$$9 : 3 \cdot 5 = 15 \text{ (см)}$$

Коло

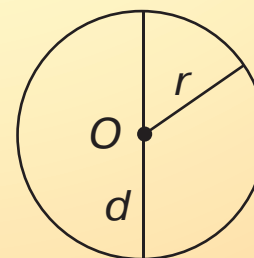

Круг

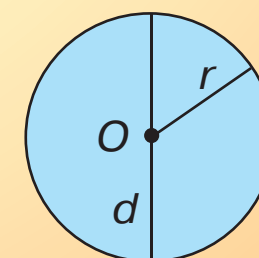

r – радіус кола, круга
 d – діаметр кола, круга
 $d = r + r = r \cdot 2$
 $r = d : 2$

